

BOITALARMSANICOM

09.2023

# Sanicom<sup>®</sup> Alarm



- FR Notice de service/montage
- EN Operating/installation manual
- DE Bedienungs-/Installationsanleitung
- IT Manuale per l'uso e l'installazione
- ES Manual de funcionamiento
- PT Manual de instalação/utilização
- NL Gebruikers-/installatiehandleiding
- SV Servicehandbok
- FI Käyttöohjeet

- DA Drifts/installationsvejledning
- PL Instrukcja obsługi/montażu
- RU Руководство по эксплуатации и установке
- RO Manual de utilizare/instalare
- CS Návod k obsluze/instalaci
- ZH 操作/安装指南
- VI Tài liệu hướng dẫn vận hành / thiết lập
- KO 설치 및 사용 설명서



Dimensions / Abmessungen / Dimensioni / Dimensiones / Dimensões / Afmetingen / Mått / Mitat / Dimensioner / Wymiary / Размеры / Dimensiuni / Rozměry / 尺寸 / Kích thước / 치수 [mm/мм]

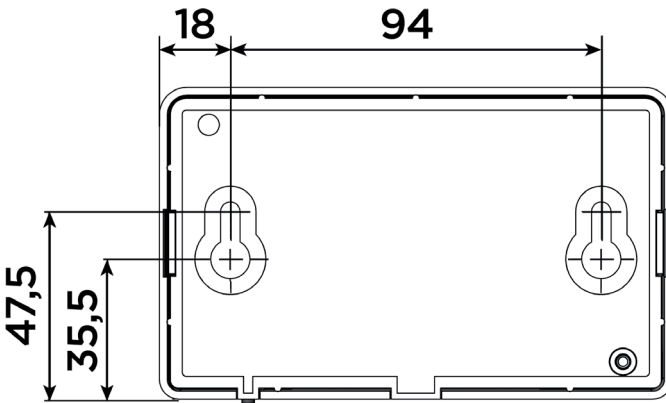
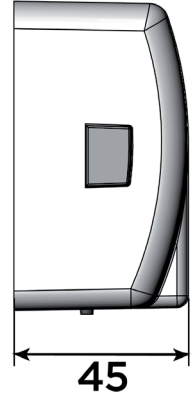
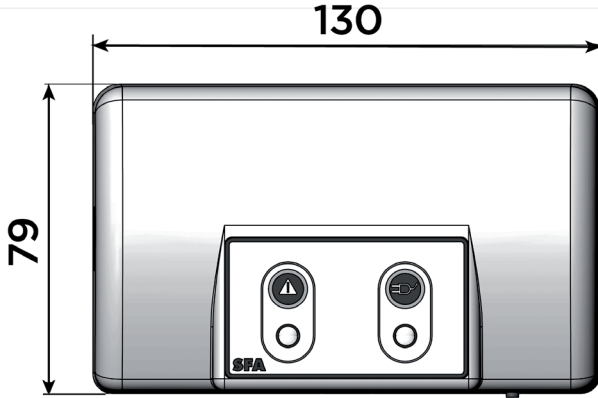



**FR** • Cet appareil peut être utilisé par des enfants âgés d'au moins 8 ans et par des personnes ayant des capacités physiques sensorielles ou mentales réduites ou dénuées d'expérience ou de connaissance, s'ils (si elles) sont correctement surveillé(e)s ou si des instructions relatives à l'utilisation de l'appareil en toute sécurité leur ont été données et si les risques encourus ont été appréhendés. Les enfants ne doivent pas jouer avec l'appareil. Le nettoyage et l'entretien par l'utilisateur ne doivent pas être effectués par des enfants sans surveillance.

**EN** • This device may be used by children who are at least 8 years old, by people with reduced physical, sensory or mental capacities or those without knowledge or experience, if they are properly supervised and if the instructions relating to using the device completely safely have been given to them and the associated risks have been understood. Children must not play with the device. Cleaning and maintenance undertaken by the user must not be carried out by unsupervised children.

**DE** • Dieses Gerät kann von Kindern ab 8 Jahren und darüber sowie von Personen mit verringerten physischen, sensorischen oder mentalen Fähigkeiten oder Mangel an Erfahrung und Wissen benutzt werden, wenn sie beaufsichtigt oder bezüglich des sicheren Gebrauchs des Gerätes unterwiesen wurden und die daraus resultierenden Gefahren verstehen. Kinder dürfen nicht mit dem Gerät spielen. Reinigung und Benutzerwartung dürfen nicht von Kindern ohne Beaufsichtigung durchgeführt werden.

**ES** • Este aparato puede ser utilizado por niños de edad superior a 8 años y por personas con capacidades físicas, sensoriales o

mentales reducidas o con falta de experiencia o conocimientos, siempre que se encuentren bajo vigilancia o si se les proporcionan las instrucciones relativas para el uso seguro del electrodoméstico y sean conscientes de los riesgos a los que se exponen. Los niños no deben jugar con el aparato. Los niños sin vigilancia no pueden encargarse de la limpieza ni del mantenimiento que debe realizar el usuario.

**IT** • I bambini di età pari o superiore a 8 anni, le persone con capacità fisiche, sensoriali o mentali ridotte o prive di esperienza e conoscenze possono utilizzare questo apparecchio solo se possono avvalersi di una sorveglianza o di istruzioni preliminari relative a un impiego sicuro dell'apparecchio e se sono consapevoli dei rischi cui vanno incontro. I bambini non devono giocare con l'apparecchio. La pulizia e la manutenzione eseguite dall'utente non devono essere effettuate dai bambini senza supervisione.

**PT** • Este aparelho pode ser utilizado por crianças com, pelo menos, 8 anos e por pessoas com capacidades físicas, sensoriais ou mentais reduzidas ou com falta de experiência ou de conhecimentos, desde que sejam corretamente vigiadas ou recebam instruções sobre a utilização do aparelho com total segurança e caso tenham compreendido os riscos associados. As crianças não devem brincar com o aparelho. A limpeza e manutenção pelo utilizador não devem ser realizadas por crianças sem supervisão.

**NL** • Dit apparaat kan worden gebruikt door kinderen vanaf 8 jaar en door personen met lichamelijke, zintuiglijke of verstandelijke beperking of door mensen zonder ervaring of kennis, mits zij onder correct toezicht staan

of instructies voor het veilige gebruik van het apparaat hebben gekregen en zij de risico's hebben begrepen. Kinderen mogen niet met het apparaat spelen. De schoonmaak en het onderhoud van het apparaat door de gebruiker mag niet zonder toezicht door kinderen worden gedaan.

**SV** • Denna enhet kan användas av barn från och med 8 år, av personer med reducerad fysisk, sensorisk eller mental förmåga. Enheten kan även användas av personer med bristande erfarenhet och kunskap om de får vedbörlig tillsyn eller instruktioner om hur enheten används på ett säkert sätt, samt om man förstått de risker som användningen medför. Barn ska inte leka med enheten. Rengöring och underhåll bör inte utföras av barn.

**FI** • Tätä laitetta voivat käyttää vähintään 8-vuotiaat lapset sekä toimintakyvyltään, aisteiltaan tai henkisiltä ominaisuuksiltaan rajoittuneet henkilöt sekä henkilöt, joiden kokemus tai tiedot ovat puutteelliset, jos heitä valvotaan asianmukaisesti tai jos heille on annettu laitteen turvallista käyttöä koskevat ohjeet ja jos he ymmärtävät mahdolliset vaarat. Lapset eivät saa leikkiä laitteella. Lapset eivät saa valvonnatta puhdistaa tai huoltaa laitetta.

**DA** • Dette apparat kan bruges af børn under 8 år og af personer med fysiske, følelsesmæssige eller mentale reducerede evner, eller som ikke har erfaring med eller kendskab, hvis de bliver korrekt overvåget, eller hvis anvisningerne vedrørende brugen af apparatet på en sikker måde er givet til dem, og hvis de risici, der opstår, er forudset. Børn må ikke lege med apparatet. Brugerens rengøring og vedligeholdelse må ikke udføres af børn uden overvågning.

**PL** • Urządzenie może być używane przez dzieci w wieku co najmniej 8 lat, osoby o ograniczonych zdolnościach fizycznych, sensorycznych i psychicznych lub osoby bez

wymaganego doświadczenia i/lub wiedzy, jeśli są odpowiednio nadzorowane i przekazano im informacje dotyczące używania urządzenia w sposób całkowicie bezpieczny i zdają sobie sprawę ze związanych z nim zagrożeń. Dzieciom nie wolno bawić się urządzeniem. Dzieciom bez nadzoru nie wolno przeprowadzać czyszczenia ani konserwacji urządzenia dozwolonego dla użytkownika.

**RO** • Acest aparat poate fi utilizat de copiii de minim 8 ani și de persoanele ale căror capacități fizice, senzoriale sau psihice sunt reduse sau a căror experiență sau cunoștințe nu sunt suficiente, doar dacă acestea beneficiază de supraveghere sau dacă au primit instrucțiuni privind maniera de utilizare a aparatului în deplină siguranță și în măsura în care înțeleg riscurile la care se pot expune. Copiii nu trebuie să se joace cu aparatul. Curățarea și întreținerea aparatului de către utilizator nu trebuie să fie efectuate de copii nesupravegheați.

**RU** • Данный электроприбор может использоваться детьми в возрасте от 8 лет, лицами без соответствующего опыта и знаний или лицами с физическими, сенсорными или психическими отклонениями, если за ними осуществляется наблюдение и с ними был проведен теоретический и практический инструктаж по безопасному использованию устройства и они осознают возможные риски, связанные с эксплуатацией устройства. Не допускайте игр детей с устройством. Очистка и техническое обслуживание не должны выполняться детьми без присмотра.

**CS** • Děti ve věku od 8 let (mladší v žádném případě) a osoby, jejichž tělesné, smyslové či duševní schopnosti jsou omezené, stejně tak jako osoby, které nemají dostatečné zkušenosti a znalosti, mohou tento přístroj používat výhradně pod dohledem osoby zodpovídající za jejich bezpečnost a pouze pokud chápou

případná rizika a byly řádně poučeny o bezpečném použití přístroje. Děti si s přístrojem nesmí hrát. Čištění a uživatelskou údržbu nesmí provádět děti bez kvalifikovaného a odpovídajícího dozoru.

**ZH** • 警告至少八岁以上儿童，身体、精神或感官有缺失者，及不具备操作该设备经验者必需在专人指导下，且了解该设备的使用方式前提下方可操作该设备。儿童不得随意玩耍。用户设备清洁和维护保养不得由未监管儿童完成。

**VI** • Thiết bị này có thể được sử dụng bởi trẻ em từ 8 tuổi trở lên, bởi người bị giảm năng lực thể chất, giác quan hoặc tâm thần, hoặc người thiếu kiến thức hoặc kinh nghiệm, chỉ khi họ được giám sát cẩn thận và được hướng dẫn sử dụng an toàn và hiểu rõ những rủi ro liên quan. Tuyệt đối không cho trẻ em chơi với thiết bị. Người dùng phải chịu trách nhiệm vệ sinh và bảo dưỡng thiết bị, tuyệt đối không để trẻ em thiếu sự giám sát của người lớn thực hiện quy trình này.

**KO** • 이 장치는 최소 8세 이상의 어린이와 신체적, 감각적, 정신적 능력이 저하된 사람, 경험이나 사전 지식이 없는 사람이라도 사용자에게 대해 올바른 감독이 이루어질 경우, 사용자를 대상으로 안전한 장치 사용법에 대해 지침과 설명이 제공되었을 경우, 사용자에게 장치 사용에 수반되는 위험을 설명하고 추지시켰을 경우에는 사용이 가능합니다. 어린이 가장치를 장난감처럼 갖고 놀아서는 안 됩니다. 사용자가 장치를 직접 청소하거나 관리할 경우, 어린이가 이 일을 수행해서는 안 됩니다.

Français .....	6
English .....	7
Deutsch .....	9
Italiano.....	10
Español.....	12
Português .....	13
Nederlands .....	15
Svenska .....	16
Suomi.....	18
Dansk .....	19
Polski .....	21
Русский.....	22
Română .....	24
Čeština.....	25
中文 .....	27
Tiếng Việt.....	28
한국어 .....	30

## 1. DESCRIPTION

### 1.1 APPLICATION

Le boîtier d'alarme filaire reproduit le signal d'alarme du clavier de commande (**Sanicom® 1**) ou du boîtier de commande déporté (**Sanicom® 2**).

### 1.2 DIMENSIONS

Voir page 2.

### 1.3 CARACTÉRISTIQUES TECHNIQUES

- IP 2X
- Pour **Sanicom® 1** (carte AC121XXX) : alimentation 12V
- Pour **Sanicom® 2** (carte MOT120XXX) : alimentation 12V

### 1.4 ÉTENDUE DE LA FOURNITURE

Boîtier d'alarme, câble d'alarme de 5 m avec presse-étoupe, 1 boîtier connecteur mâle (**Sanicom® 2**)

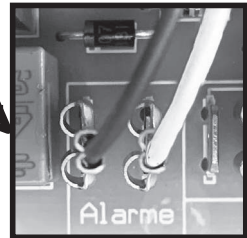
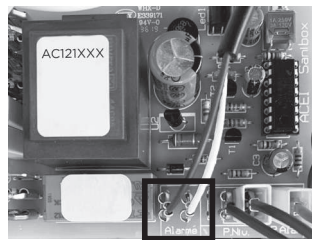

## 2. INSTALLATION

### DANGER



**Débranchez électriquement la station de relevage Sanicom® avant toute intervention.**

### 2.1 SANICOM® 1 : RACCORDEMENT AU CLAVIER DE COMMANDE INTÉGRÉ

- Dévisser les 2 vis du clavier de commande intégré à l'aide d'un tournevis Torx taille 20.
- Soulever le capot.
- Sortir la carte électronique de son emplacement en tirant doucement et vérifier qu'elle porte la référence AC121XXX : cela garantit la compatibilité du boîtier d'alarme et de l'appareil.

### NOTE

Une carte de base AC121XXX est compatible uniquement avec une carte alarme AC121172. Une carte de base AC120XXX ou MOT 120172 n'est pas compatible avec une carte alarme AC121172.

- A l'aide d'un tournevis plat, retirer la pastille prédécoupée prévue sur le capot du clavier de commande.
- Visser le presse-étoupe sur le capot ; le câble ne doit plus bouger.
- Enfoncer les cosses sur les emplacements prévus sur la carte électronique, quel que soit le sens :

- Remettre la carte électronique dans son emplacement.
- Remettre le capot du clavier de commande et remettre les vis.
- Brancher l'autre extrémité (prise jack) sur le boîtier d'alarme filaire.
- Remettre l'appareil **Sanicom® 1** sous tension.

### 2.2 SANICOM® 2 : RACCORDEMENT AU BOÎTIER DE COMMANDE DÉPORTÉ

- Dévisser la vis cruciforme sur le dessus du boîtier de commande.
- Appuyer sur les ergots de chaque côté et tirer le capot vers soi.
- Sortir un peu la carte électronique de son emplacement en tirant doucement et vérifier qu'elle porte la référence MOT120XXX : cela garantit la compatibilité du boîtier d'alarme et de l'appareil.

### NOTE

Une carte de base MOT120XXX est compatible uniquement avec une carte alarme MOT120172. Une carte de base AC120XXX ou AC121XXX n'est pas compatible avec une carte alarme MOT120172.

- A l'aide d'un tournevis plat, retirer la pastille prédécoupée prévue sur la face inférieure du boîtier de commande.
- Visser le presse-étoupe sur le capot ; le câble ne doit plus bouger.
- Enfoncer les cosses sur les emplacements prévus sur la carte électronique, **en respectant la position des fils indiquée** :

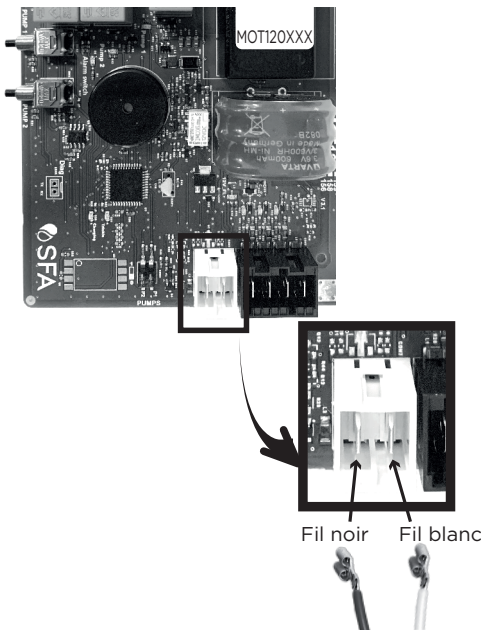

- Remettre le capot du boîtier de commande et remettre le vis.
  - Brancher l'autre extrémité (prise jack) sur le boîtier d'alarme filaire.
- Remettre l'appareil **Sanicom**<sup>®</sup> 2 sous tension.

### 2.3 FIXATION AU MUR

Pour la fixation murale du boîtier, se baser sur le visuel page 2.

## 3. FONCTIONNEMENT

Le boîtier d'alarme du **Sanicom**<sup>®</sup> ne nécessite pas d'alimentation électrique indépendante. Cette alimentation se fait par l'intermédiaire du **Sanicom**<sup>®</sup>. En cas de coupure de courant, l'accu du boîtier d'alarme prend le relais.

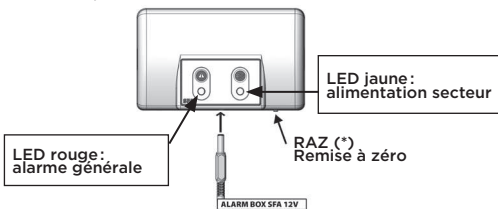

- 1/ La LED rouge de l'alarme générale reproduit le fonctionnement de la LED correspondante de la carte de base. Le boîtier d'alarme sonne en cas d'alarme tant que le défaut est présent. Pour arrêter cette sonnerie, appuyer sur le bouton RAZ (\*) situé sous le boîtier d'alarme ou sur le clavier de l'appareil.
- 2/ La LED jaune «secteur» indique le statut de l'alimentation du boîtier d'alarme:
  - allumée fixe = **Sanicom**<sup>®</sup> sous tension secteur
  - clignotante = défaut secteur sur le **Sanicom**<sup>®</sup>
- 3/ Le boîtier d'alarme peut être complètement éteint

par un appui long sur le bouton RAZ (\*).

## 4. GARANTIE

L'appareil est garanti deux ans à compter de sa date d'achat sous réserve d'une installation et d'une utilisation conformes à la présente notice.

## 5. ÉLIMINATION DU PRODUIT



L'appareil ne doit pas être jeté parmi les déchets ménagers et doit être évacué vers un point de recyclage pour les équipements électriques. L'élimination des déchets électriques et électroniques, le recyclage et toute forme de valorisation d'appareils usés participent à la préservation de l'environnement.

## English

## 1. DESCRIPTION

### 1.1 APPLICATION

The wired alarm box reproduces the alarm signal from the control keypad (**Sanicom**<sup>®</sup> 1) or the remote control box (**Sanicom**<sup>®</sup> 2).

### 1.2 DIMENSIONS

See page 2.

### 1.3 TECHNICAL DATA

- IP 2X
- For **Sanicom**<sup>®</sup> 1 (card AC121XXX) : 12 V power supply
- For **Sanicom**<sup>®</sup> 2 (card MOT120XXX) : 12 V power supply

### 1.4 SCOPE OF SUPPLY

Alarm box, 5 m alarm cable with cable gland, 1 male plug housing (**Sanicom**<sup>®</sup> 2)

## 2. INSTALLATION

### DANGER



**Disconnect the Sanicom**<sup>®</sup> lifting station electrically before any work is carried out.

### 2.1 SANICOM<sup>®</sup> 1 : CONNECTION TO THE INTEGRATED CONTROL PANEL

- Unscrew the 2 screws of the integrated keypad using a Torx size 20 screwdriver. Lift the cover.
- Remove the electronic board from its slot by gently pulling it out and check that it has the reference AC121XXX: this guarantees the compatibility of the alarm box with the lifting station.

### NOTE

A base board AC121XXX is only compatible with an alarm board AC121172.

A base board AC120XXX or MOT 120XXX is not compatible with an alarm board AC121172.



- Using a flat screwdriver, remove the pre-cut pad located on the keypad cover.
- Screw the cable gland on the cover; the cable must not move.
- Push the quick-disconnect terminals into the intended slots on the electronic board, in any direction:

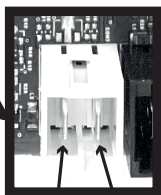
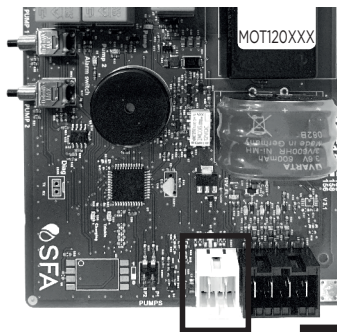
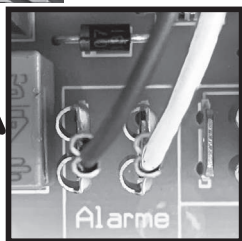
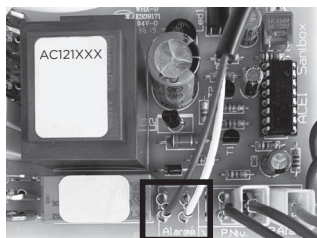

black wire    white wire

- Put the electronic board back in its slot.
- Replace the keypad cover and replace the screws.
- Connect the other end (jack plug) to the wired alarm box.
- Switch the **Sanicom® 1** device back on.

## 2.2 SANICOM® 2: CONNECTION TO THE REMOTE CONTROL BOX

- Unscrew the Phillips-head screw on the top of the control box. Press the lugs on each side and pull the cover towards you.
- Pull the electronic board out of its slot a little bit by gently pulling it out and check that it has the reference MOT120XXX on it: this guarantees the compatibility of the alarm box with the lifting station.

### NOTE

A base board MOT120XXX is only compatible with an alarm board MOT120172.

A base board AC120XXX or AC121XXX is not compatible with an alarm board MOT120172.

- Using a flat screwdriver, remove the pre-cut pad located on the underside of the control box.
- Screw the cable gland onto the cover; the cable must not move.
- Push the quick-disconnect terminals into the intended slots on the electronic board, **in the direction indicated:**

- Replace the control box cover and replace the screw.
- Connect the other end (jack plug) to the wired alarm box.
- Switch the **Sanicom® 2** device back on.

## 2.3 FIXING TO THE WALL

For wall mounting of the unit, use the figure page 2.

## 3. OPERATION

The **Sanicom®** alarm unit does not require a separate power supply. The power is supplied through the **Sanicom®**. In case of power failure, the alarm unit's battery takes over.

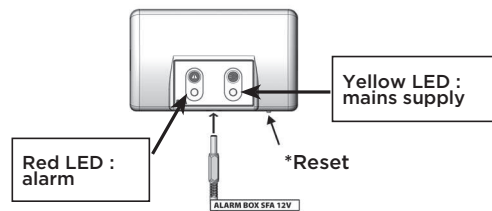

1/ The red general alarm LED reproduces the operation of the corresponding LED on the **Sanicom®** control panel. The alarm unit sounds as long as the fault is present. To stop the alarm, press the Reset\* button on the device's keypad or the button under the alarm unit.

2/ The yellow «mains» LED indicates the power supply status of the alarm unit :

- steadily glowing light = live **Sanicom®** connected to the mains supply
- flashing = power failure on the **Sanicom®**.



3/ The alarm box can be completely switched off by a long press on the reset button (\*).

## 4. GARANTIE

2 years guarantee as from its date of purchase subject to correct installation and correct use.

## 5. DISPOSAL



The device must not be disposed of as household waste and must be disposed of at a recycling point for electrical equipment. The device's materials and components are reusable. The disposal of electrical and electronic waste, recycling and recovery of any form of used

appliances contribute to the preservation of our environment.

- Die vorgestanzte Auflage auf der Tastaturabdeckung mit einem flachen Schraubenzieher entfernen.
- Schrauben Sie die Kabelverschraubung auf die Abdeckung; das Kabel darf sich nicht mehr bewegen.
- Die Kabelschuhe in die dafür vorgesehenen Schlitze auf der elektronischen Karte setzen, gleich in welcher Richtung:
- Die elektronische Karte wieder an ihren Steckplatz stecken:

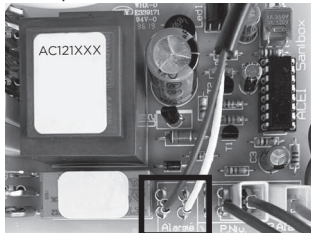

## Deutsch

## 1. BESCHREIBUNG

### 1.1 ANWENDUNG

Die kabelgebundene Alarmbox gibt das Alarmsignal der Bedientastatur (**Sanicom® 1**) oder des Fernsteuerkastens wieder (**Sanicom® 2**).

### 1.2 ABMESSUNGEN

siehe Seite 2.

### 1.3 TECHNISCHE INFORMATIONEN

- IP 2X
- Für **Sanicom® 1** (Karte AC121XXX):  
12-V-Stromversorgung
- Für **Sanicom® 2** (Karte MOT120XXX):  
12-V-Stromversorgung

### 1.4 LIEFERUMFANG

Alarmbox, 5 m Alarmkabel mit Kabelverschraubung, 1 Gehäusesteckverbinder (**Sanicom® 2**)

## 2. EINBAU

### GEFAHR



**Vor jedem Ausbau das Sanicom® vom Netz trennen !**

### 2.1 SANICOM® 1 : ANSCHLUSS AN DAS BEDIENTASTATUR

- Die 2 Schrauben der integrierten Bedientastatur mit einem Torx-Schraubendreher der Größe 20 herausdrehen. Die Abdeckung öffnen.
- Die elektronische Karte vorsichtig aus ihrem Steckplatz ziehen und überprüfen Sie, ob sie die Referenz AC121XXX aufweist: Dadurch wird sichergestellt, dass Alarmbox und das Gerät miteinander kompatibel sind.

### HINWEIS

Die Basiskarte AC121XXX ist nur mit der Alarmkarte AC121172 kompatibel.

Die Basiskarte AC120XXX oder MOT 120XXX ist nicht mit einer Alarmkarte AC121172 kompatibel.

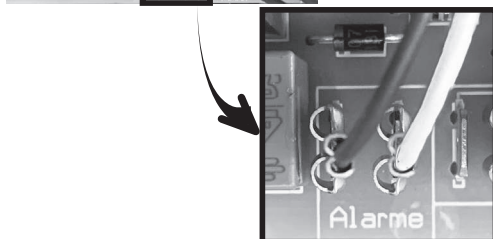

- Die Abdeckung der Bedientastatur wieder anbringen und die Schrauben wieder einsetzen.
- Schließen Sie das andere Ende (Klinkenstecker) an die kabelgebundene Alarmbox an.
- Das **Sanicom® 1**-Gerät wieder einschalten.

### 2.2 SANICOM® 2 : ANSCHLUSS AN DIE FERNSTEUERKASTEN

- Die Kreuzschlitzschraube auf der Oberseite des Steuerkastens abschrauben.
- Auf die Laschen an beiden Seiten drücke und die Abdeckung zu sich heranziehen.
- Die elektronische Karte ein wenig aus ihrem Steckplatz ziehen und überprüfen Sie, ob sie die Referenz MOT120XXX aufweist: Dadurch wird sichergestellt, dass Alarmbox und das Gerät miteinander kompatibel sind.

### HINWEIS

Die Basiskarte MOT120XXX ist nur mit der Alarmkarte MOT120172 kompatibel.

Die Basiskarte AC120XXX oder AC121XXX ist nicht mit einer Alarmkarte MOT120172 kompatibel.

- Die vorgestanzte Auflage auf der Tastaturabdeckung mit einem flachen Schraubenzieher entfernen.
- Schrauben Sie die Kabelverschraubung auf die Abdeckung; das Kabel darf sich nicht mehr bewegen.
- Die Kabelschuhe in die dafür vorgesehenen Schlitze auf der elektronischen Karte setzen, **unter Beachtung der angegebenen Richtung:**

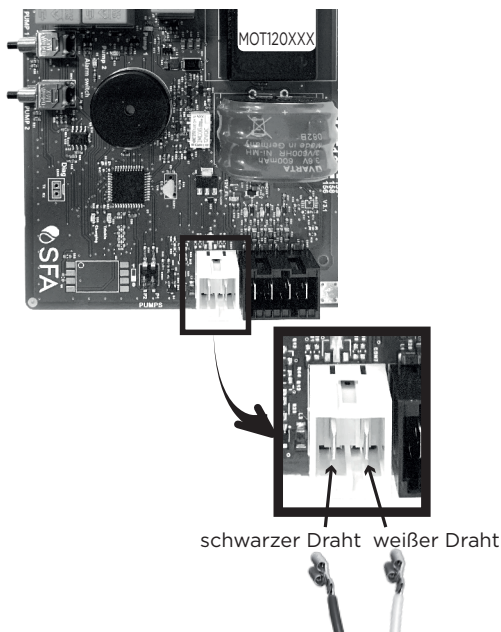

- Die elektronische Karte wieder an ihren Steckplatz stecken.
- Die Abdeckung des Steuerkastens wieder anbringen und die Schrauben wieder einsetzen.
- Schließen Sie das andere Ende (Klinkenstecker) an die kabelgebundene Alarmbox an.
- Das **Sanicom® 2**-Gerät wieder einschalten.

### 2.3 WANDBEFESTIGUNG

Wandbefestigung des Alarmmelders : siehe Seite 2.

## 3. FUNKTION

Der Kabelalarmmelder des **Sanicom®** braucht keine eigene Stromversorgung. Die Stromversorgung erfolgt über den **Sanicom®**. Bei Stromausfall übernimmt der Akku im Alarmmelder die Stromversorgung.

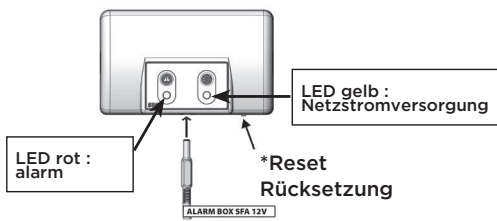

1/ Die Störmeldung am Gerät wird auf das Meldemodul übertragen die rote LED für Alarm leuchtet, ein akustisches Signal ertönt, so lange der Störbetrieb vorherrscht. Um das akustische Signal abzuschalten, drücken Sie den Reset-Taste (\*) unten am Gehäuse des Melders.

2/ Die gelbe LED «Netzspannung» zeigt die Stromversorgung des Alarmgeber an :

- leuchtet dauernd = **Sanicom®** hat Netzspannung
  - blinkt = fehlende Netzspannung am **Sanicom®**.
- 3/ Die Alarmbox kann durch einen langen Druck auf die Reset-Taste komplett ausgeschaltet werden.

## 4. GARANTIEBESTIMMUNGEN

Für das Gerät gilt eine 2jährige Garantie ab Kaufdatum unter Einhaltung der geltenden Normen sowie dieser Montage- und Gebrauchsanweisung.

## 5. ENTSORGUNG



Das Altgerät darf nicht mit dem Restmüll entsorgt werden und muss einer Sammelstelle zur Wiederverwertung von Elektrogeräten übergeben werden. Das Material und die Bestandteile des Geräts sind wiederverwendbar. Die fachgerechte Entsorgung von elektrischen und elektronischen Abfällen und das Recycling und die Wiederverwertung sämtlicher Altgeräte trägt zum Schutz der Umwelt bei.

## Italiano

## 1. DESCRIZIONE

### 1.1 APPLICAZIONE

La centralina di allarme con cavo riproduce il segnale di allarme della tastiera di controllo (**Sanicom® 1**) o della centralina di controllo remota (**Sanicom® 2**).

### 1.2 DIMENSIONI

Vedi pagina 2.

### 1.3 CARATTERISTICHE TECNICHE

- IP2X
- Per **Sanicom® 1** (scheda AC121XXX): alimentazione a 12 V
- Per **Sanicom® 2** (scheda MOT120XXX): alimentazione a 12 V

### 1.4 OGGETTO DELLA FORNITURA

Centralina di allarme, cavo allarme da 5 metri con pressacavo, 1 scatola connettore maschio (**Sanicom® 2**)

## 2. INSTALLAZIONE

### PERICOLO



**Scollegare l'alimentazione elettrica alla stazione di sollevamento Sanicom® prima di intervenire sull'apparecchio !**

### 2.1 SANICOM® 1 : COLLEGAMENTO ALLA TASTIERA DI CONTROLLO INTEGRATA

- Svitare le 2 viti della tastiera di controllo integrata con un cacciavite Torx da 20.
- Sollevare il coperchio.
- Estrarre la scheda elettronica dal suo alloggiamento tirando delicatamente e verificare che abbia la referenza AC121XXX: questo garantisce la compatibilità della centralina d'allarme e dell'apparecchio.

**NOTA**

Una scheda di base AC121XXX è compatibile solamente con una scheda d'allarme AC121172.

Una scheda di base AC120XXX o MOT120XXX non è compatibile con una scheda d'allarme AC121172.

- Con un cacciavite piatto, rimuovere la placchetta pretagliata prevista sul coperchio della tastiera di controllo.
- Avvitare il pressacavo sul coperchio; il cavo non deve più muoversi.
- Inserire i capicorda nei punti previsti sulla scheda elettronica, indipendentemente dal senso:

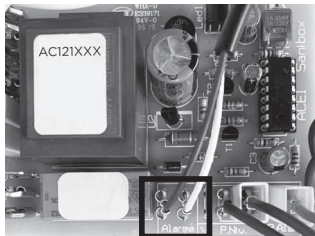

- Riposizionare la scheda elettronica nel suo alloggiamento.
- Riposizionare il coperchio della tastiera di controllo e rimettere le viti.
- Collegare l'altra estremità (presa jack) alla centralina d'allarme con cavo.
- Rimettere l'apparecchio **Sanicom® 1** sotto tensione.

## 2.2 SANICOM® 2 : COLLEGAMENTO ALLA CENTRALINA DI CONTROLLO

- Svitare la vite a croce sulla parte superiore della centralina di controllo.
- Premere i due perni da ogni lato e tirare il coperchio verso di sé.
- Estrarre la scheda elettronica dal suo alloggiamento tirando delicatamente e verificare che abbia la referenza MOT120XXX: questo garantisce la compatibilità della centralina d'allarme e dell'apparecchio.

**NOTA**

Una scheda di base MOT120XXX è compatibile solamente con una scheda d'allarme MOT120172.

Una scheda di base AC120XXX o AC121XXX non è compatibile con una scheda d'allarme MOT120172.

- Con un cacciavite piatto, rimuovere la placchetta pretagliata prevista sul coperchio della tastiera di controllo.
- Avvitare il pressacavo sul coperchio; il cavo non deve più muoversi.

- Inserire i capicorda nei punti previsti sulla scheda elettronica, rispettando la posizione indicata:

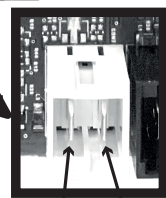
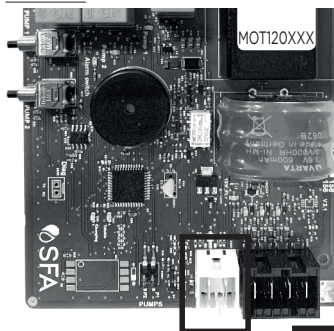

filo nero      filo bianco



- Riposizionare il coperchio della centralina di controllo e rimettere la vite.
- Collegare l'altra estremità (presa jack) alla centralina d'allarme con cavo.
- Rimettere l'apparecchio **Sanicom® 2** sotto tensione.

## 2.3 FISSAGGIO A MURO

Per il fissaggio a muro dell'unità, utilizzare lo schema a pagina 2.

## 3. FUNZIONAMENTO

La centralina di allarme del **Sanicom®** non richiede un'alimentazione elettrica separata. L'alimentazione è fornita attraverso il **Sanicom®**. In caso di guasto dell'alimentazione, subentra la batteria dell'unità di allarme.

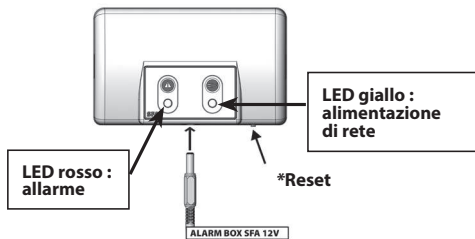

- 1/ Il LED rosso di allarme generale riproduce il funzionamento del LED corrispondente sul pannello di controllo. L'unità di allarme suona per tutto il tempo in cui è presente il guasto. Per arrestare l'allarme, premere il pulsante **Reset\*** sulla tastiera

dell'apparecchio o il pulsante sotto l'unità di allarme. 2/ Il LED giallo «retex» indica lo stato dell'alimentazione elettrica dell'unità di allarme :

- luce accesa in modo fisso = **Sanicom®** acceso e connesso all'alimentazione di rete
- lampeggiante = guasto di alimentazione sul **Sanicom®**

3/ La centralina d'allarme può essere completamente spenta tramite una pressione prolungata sul pulsante Reset\*.

## 4. GARANZIA

2 anni di garanzia a partire dalla data di acquisto subordinata alla corretta installazione e al corretto uso.

## 5. SMALTIMENTO A FINE VITA



L'apparecchio non deve essere smaltito come un rifiuto domestico, ma deve essere conferito in un punto di riciclo per apparecchiature elettriche. I materiali e i componenti dell'apparecchio sono riutilizzabili. Lo smaltimento dei rifiuti elettrici ed elettronici, il riciclo e il recupero di qualsiasi forma di dispositivi usati contribuisce alla preservazione dell'ambiente.

- Sacar la tarjeta electrónica de su sitio, tirando cuidadosamente de ella, y verificar que tiene la referencia AC121XXX: esto garantiza que el bloque de alarma y el aparato son compatibles.

### NOTA

Una tarjeta electrónica AC121XXX solo es compatible con una tarjeta de alarma AC121172.

Una tarjeta electrónica AC120XXX o MOT 120XXX no es compatible con una tarjeta de alarma AC121172.

- Con un destornillador plano, retirar la etiqueta precortada prevista en la tapa del panel de control.
- Atornillar el prensaestopas en la tapa; el cable debe quedar inmóvil.
- Introducir los terminales en los sitios previstos en la tarjeta electrónica sin importar el sentido:

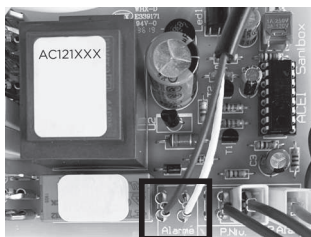

## Español

## 1. DESCRIPCIÓN

### 1.1 APLICACIÓN

El bloque de alarma con cable reproduce la señal de alarma del panel de control (**Sanicom® 1**) o del panel de control deportado (**Sanicom® 2**).

### 1.2 DIMENSIONES

Véase página 2.

### 1.3 DATOS TÉCNICOS

- IP 2X
- Para **Sanicom® 1** (tarjeta AC121XXX): Alimentación de 12 V
- Para **Sanicom® 2** (tarjeta MOT120XXX): Alimentación de 12 V

### 1.4 ELEMENTOS ENTREGADOS DE SERIE

Bloque de alarma, cable de alarma de 5 m con prensaestopas, 1 caja conectora macho (**Sanicom® 2**).

## 2. INSTALACIÓN

### PELIGRO



**¡Desconectar eléctricamente la estación de bombeo Sanicom® antes de cualquier intervención !**

### 2.1 SANICOM® 1 : CONEXIÓN AL PANEL DE CONTROL

- Destornillar los dos tornillos del panel de control integrado con un destornillador Torx número 20.
- Levantar la tapa.

- Volver a poner la tarjeta electrónica en su sitio.
- Volver a poner la tapa del panel de control y los tornillos.
- Conectar el otro extremo (conector jack) en el bloque de alarma con cable.
- Volver a conectar el aparato **Sanicom® 1** a la alimentación eléctrica.

### 2.2 SANICOM® 2 : CONEXIÓN AL PANEL DE CONTROL DEPORTADO

- Destornillar el tornillo cruciforme encima del panel de control.
- Presionar contra las pestañas de cada lado y tirar de la tapa hacia usted.
- Sacar la tarjeta electrónica de su sitio, tirando cuidadosamente de ella, y verificar que tiene la referencia MOT120XXX: esto garantiza que el bloque de alarma y el aparato son compatibles.

### NOTA

Una tarjeta electrónica MOT120XXX solo es compatible con una tarjeta de alarma MOT120172.

Una tarjeta electrónica AC120XXX o AC121XXX no es compatible con una tarjeta de alarma MOT120172.

- Con un destornillador plano, retirar la etiqueta precortada prevista en el lado inferior del panel de control.

- Atornillar el prensaestopas en la tapa; el cable debe quedar inmóvil.
- Introducir los terminales en los sitios previstos en la tarjeta electrónica **respetando la posición indicada**:

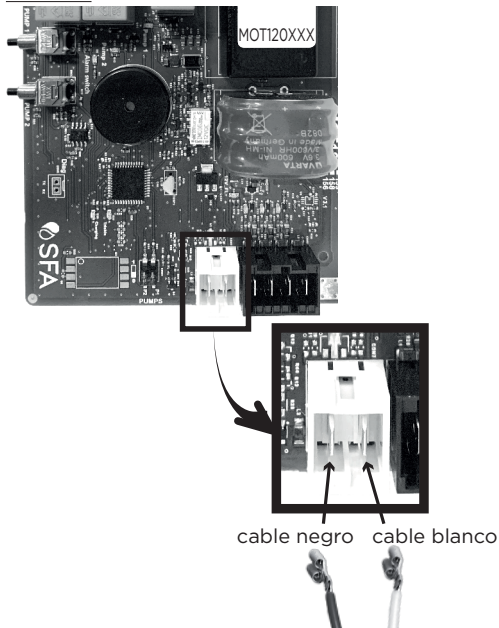

- Volver a poner la tarjeta electrónica en su sitio.
- Volver a poner la tapa del panel de control y el tornillo
- Conectar el otro extremo (conector jack) en el bloque de alarma con cable.
- Volver a conectar el aparato **Sanicom® 2** a la alimentación eléctrica.

### 2.3 INSTALACIÓN EN LA PARED

Para instalar el aparato en la pared, utilice la imagen página 2.

### 3. FUNCIONAMIENTO

El dispositivo de alarma de **Sanicom®** no necesita una alimentación eléctrica independiente. La alimentación se realiza a través de **Sanicom®**. En caso de corte del suministro eléctrico, interviene la batería del dispositivo de alarma.

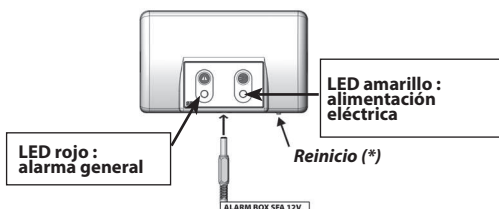

1 / El LED rojo de alarma general reproduce el funcionamiento del LED rojo en la tarjeta electrónica. El bloque de alarma suena en caso de alarma

mientras el defecto persista. Para que deje de sonar, pulse botón Reinicio (\*) del panel del dispositivo o el botón situado bajo el bloque de alarma.

2 / El LED amarillo «corriente» indica el estado de alimentación de la caja de alarma:

- encendido fijo = **Sanicom®** bajo tensión
- parpadeo = fallo de corriente en **Sanicom®**

3/El bloque de alarma puede apagarse por completo, pulsado el botón RAZ de manera prolongada.

### 4. GARANTÍA

**Sanicom® Alarm** está garantizado durante 3 años en piezas y mano de obra a reserva de una instalación y de una utilización correctas del dispositivo.

### 5. ELIMINACIÓN



Este aparato no puede desecharse con otros residuos domésticos. Debe trasladarse a un punto de reciclaje para equipos eléctricos. Sus materiales y componentes son reutilizables. La eliminación de residuos eléctricos y electrónicos, el reciclaje y cualquier forma de valorización de los dispositivos utilizados contribuyen a la preservación de nuestro medio ambiente.

## Português

### 1. DESCRIÇÃO

#### 1.1 APLICAÇÃO

A caixa de alarme com fios reproduz o sinal de alarme do teclado de controlo (**Sanicom® 1**) ou da unidade de controlo externa (**Sanicom® 2**).

#### 1.2 DIMENSÕES

Ver página 2.

#### 1.3 DADOS TÉCNICOS

- IP 2X
- Para **Sanicom® 1** (cartão AC121XXX): fonte de alimentação 12 V
- Para **Sanicom® 2** (cartão MOT120XXX): fonte de alimentação 12 V

#### 1.4 MATERIAL FORNECIDO

Caixa de alarme, cabo de alarme de 5 m com prensa-cabo, 1 caixa conectora macho (**Sanicom® 2**)

### 2. INSTALAÇÃO

#### PERIGO



**Desligar a alimentação eléctrica da estação elevatória Sanicom® antes de qualquer intervenção!**

#### 2.1 SANICOM® 1 : LIGAÇÃO AO TECLADO DE CONTROLO

- Desapertar os 2 parafusos do teclado de controlo integrado com a ajuda de uma chave de fendas Torx tamanho 20.
- Levantar a tampa.
- Retirar o cartão eletrónico puxando



suavemente e verificar que possui a referência AC121XXX: isto garante a compatibilidade da caixa de alarme e do aparelho.

#### NOTA

Uma placa base AC121XXX apenas é compatível com uma placa de alarme AC121172.

Uma placa base AC120XXX ou MOT 120XXX apenas é compatível com uma placa de alarme AC121172.

- Com a ajuda de uma chave de fendas plana, retirar o pino pré-cortado previsto na tampa do teclado de controlo.
- Enroscar o prensa-cabo na tampa; o cabo não deve mexer mais.
- Empurrar os terminais nos encaixes previstos na placa eletrónica, independentemente do sentido:

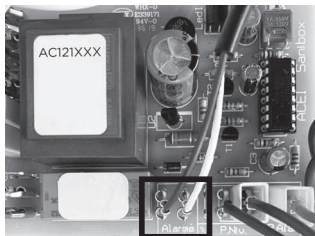

- Voltar a colocar a placa eletrónica no seu encaixe.
- Voltar a colocar a tampa do teclado de controlo e os parafusos.
- Ligar a outra extremidade (tomada jack) à caixa de alarme com fios.
- Voltar a ligar o aparelho **Sanicom® 2**.

### 2.2 SANICOM® 2 : LIGAÇÃO À UNIDADE DE CONTROLO EXTERNA

- Desaparafusar o parafuso cruciforme por cima da unidade de controlo.
- Puxar os pinos de cada lado e puxar a tampa para si.
- Puxar ligeiramente a placa eletrónica puxando suavemente e verificar que possui a referência MOT120XXX: isto garante a compatibilidade da caixa de alarme e do aparelho.

#### NOTA

Uma placa base MOT120XXX apenas é compatível com uma placa de alarme MOT120172.

Uma placa base AC120XXX ou AC121XXX apenas é compatível com uma placa de alarme MOT120172.

- Com a ajuda de uma chave de fendas plana, retirar o pino pré-cortado previsto na face inferior da unidade de controlo.
- Aparafusar o prensa-cabo na tampa; o cabo não

deve mexer mais.

- Empurrar os terminais nos encaixes previstos na placa eletrónica, **respeitando a posição indicada:**

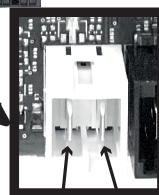
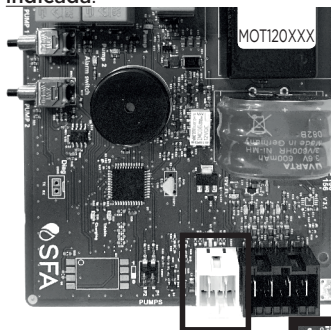

fio preto fio branco

- Voltar a colocar a placa eletrónica no seu encaixe.
- Voltar a colocar a tampa da unidade de controlo e o parafuso.
- Ligar a outra extremidade (tomada jack) à caixa de alarme com fios.
- Voltar a ligar o aparelho **Sanicom® 2**.

### 2.3 FIXAÇÃO NA PAREDE

Utilize a imagem página 2 como referencia para instalar o comando na parede.

## 3. FUNCIONAMENTO

O Alarme remoto do **Sanicom®** não necessita de uma fonte de alimentação independente. A alimentação é fornecida pelo **Sanicom®**. Em caso de falha eléctrica, a bateria do alarme remoto liga-se.

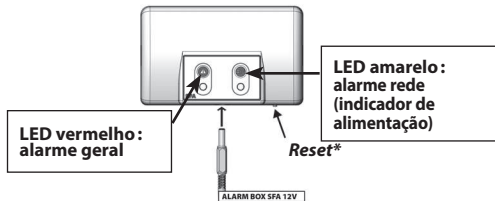

1/ O LED vermelho do alarme geral reproduz a operação do LED correspondente no painel de controlo do aparelho. O som da unidade de alarme ouve-se enquanto a falha persistir. Para interromper o alarme, pressione o Reset (\*) no teclado do aparelho ou o botão por baixo do alarme remoto.

2/ O LED amarelo de alimentação indica o estado de

alimentação elétrica do alarme remoto:

- luz fixa = **Sanicom**<sup>®</sup> está ligado à fonte de alimentação.

- intermitente – falha elétrica no **Sanicom**<sup>®</sup>.

3/ A caixa de alarme pode ser totalmente desligada ao carregar durante alguns segundos no reset.

## 4. GARANTIA

Aparelho com garantia de 2 anos em peças e mão-de-obra desde que seja instalado e utilizado em conformidade com as recomendações do presente manual.

## 5. ELIMINAÇÃO



O aparelho não deve ser eliminado juntamente com lixo doméstico e deve ser reencaminhado para um ponto de reciclagem destinado a aparelhos elétricos. Os materiais e componentes do aparelho são reutilizáveis. A eliminação de resíduos elétricos e eletrônicos, a reciclagem e qualquer forma de valorização dos aparelhos gastos contribuem para a preservação do nosso ambiente.

## Nederlands

### 1. BESCHRIJVING

#### 1.1 TOEPASSING

De bedrade alarmbox neemt het alarmsignaal van het bedieningspaneel (**Sanicom**<sup>®</sup> 1) of de externe bedieningskast (**Sanicom**<sup>®</sup> 2) over.

#### 1.2 AFMETINGEN

Zie pagina 2.

#### 1.3 TECHNISCHE GEGEVENS

- IP 2X
- Voor **Sanicom**<sup>®</sup> 1 (kaart AC121XXX): 12 V voeding.
- Voor **Sanicom**<sup>®</sup> 2 (kaart MOT120XXX): 12 V voeding.

#### 1.4 LEVERINGSOMVANG

Alarmbox, alarmkabel van 5 m met kabelwartel, 1 mannelijke connector (**Sanicom**<sup>®</sup> 2)

### 2. INSTALLATIE

#### GEVAAR



**Koppel de voeding van het pompinstallatie Sanicom<sup>®</sup> los voor elke ingreep!**

#### 2.1 SANICOM<sup>®</sup> 1: AANSLUITING OP DE BEDIENINGSPANEEL

- Schroef de 2 schroeven van het geïntegreerde bedieningspaneel los met behulp van een Torx-schroevendraaier maat 20 en doe de klep open.
- Haal de elektronische kaart uit het compartiment door er zachtjes aan te trekken. Controleer dat de kaart de referentie AC121XXX heeft: dit garandeert de compatibiliteit van de

alarmbox en het apparaat.

#### OPMERKING

Een basiskaart AC121XXX is alleen compatibel met een alarmkaart AC121172.

Een basiskaart AC120XXX of MOT 120XXX is niet compatibel met een alarmkaart AC121172.

- Verwijder met behulp van een platte schroevendraaier het plaatje voor de kabeldoorvoer op de klep van het bedieningspaneel.
- Schroef de kabelwartel op de klep; de kabel mag niet meer bewegen.
- Duw de kabelklemmen in de hiervoor voorziene sleuven op de elektronische kaart, **ongeacht de richting:**

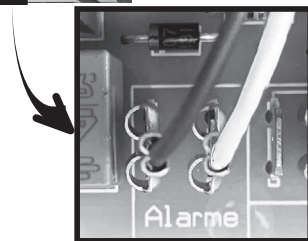
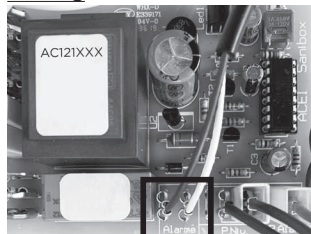

- Plaats de elektronische kaart terug.
- Plaats de klep terug op het bedieningspaneel en schroef terug vast.
- Sluit het andere uiteinde (jack stekker) aan op de alarmbox.
- Zet het **Sanicom**<sup>®</sup> 1-apparaat opnieuw aan.

#### 2.2 SANICOM<sup>®</sup> 2 : AANSLUITING OP DE BEDIENINGSDOOS OP AFSTAND

- Schroef de kruiskopschroef los op de bovenkant van de bedieningskast.
- Druk op de pinnetjes aan beide kanten en trek de klep naar u toe.
- De elektronische kaart iets uit het compartiment halen door er zachtjes aan te trekken. Controleer dat de kaart de referentie MOT120XXX heeft: dit garandeert de compatibiliteit van de alarmbox en het apparaat.

#### OPMERKING

Een basiskaart MOT120XXX is alleen compatibel met een alarmkaart MOT120172.

Een basiskaart AC120XXX of AC121XXX is niet compatibel met een alarmkaart MOT120172.

- Verwijder met behulp van een platte schroevendraaier het plaatje voor de kabeldoorvoer aan de binnenkant van de bedieningskast.



- Schroef de kabelwartel op de klep; de kabel mag niet meer bewegen.
- Duw de kabelklemmen in de hiervoor voorziene sleuven op de elektronische kaart, met inachtneming van de aangegeven positie:

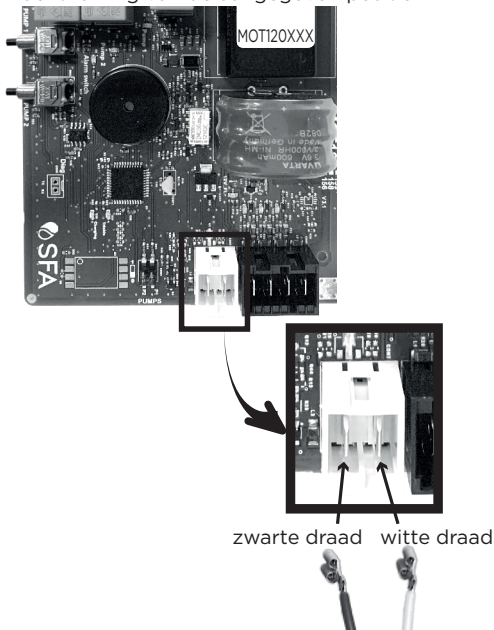

- Plaats de elektronische kaart terug.
- Plaats de klep terug op de bedieningskast en schroef terug vast.
- Sluit het andere uiteinde (jack stekker) aan op de alarmbox.
- Zet het **Sanicom® 2**-apparaat opnieuw aan.

### 2.3 WANDMONTAGE

Voor een wandmontage van het de alarmbox gebruikt u de illustratie op pagina 2 als leidraad.

## 3. WERKING

De **Sanicom®**-alarmbox vereist geen aparte stroomtoevoer. De stroom wordt geleverd via de **Sanicom®**. Bij een stroomuitval neemt de accu van de alarmbox het over.

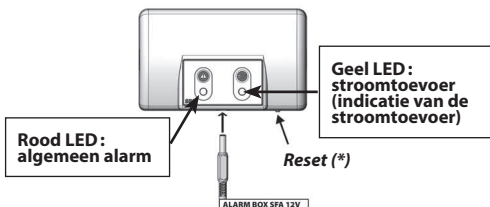

1/ De rode alarm LED geeft de werking van de bijhorende LED op het **Sanicom®**-bedieningspaneel aan. De alarmbox weerklinkt zolang de fout aanwezig is. Om het alarm te stoppen, drukt u op de reset-knop (\*) onderaan de alarmbox of op het bedieningspaneel van de **Sanicom®**.

2/ De gele voedings LED geeft de status van de stroomtoevoer van de alarmeenheid aan:

- brandt permanent = **Sanicom®** aangesloten op netstroom.
- knippert = stroomuitval bij de **Sanicom®**.

3/ De alarmbox kan volledig worden uitgeschakeld door lang op de Reset-knop te drukken.

## 4. GARANTIE

**Sanicom® SFA** biedt een garantie van 2 jaar op onderdelen en reparatie op voorwaarde dat het correct geïnstalleerd en gebruikt wordt, zoals aangegeven in de gebruiksaanwijzing.

## 5. VERWIJDERING



Het apparaat mag niet worden weggegooid als huishoudelijk afval en moet worden ingeleverd bij een recycling punt voor elektrische apparaten. De materialen en componenten van het apparaat zijn geschikt voor hergebruik. Het weggooiden van elektrisch en elektronisch afval, het recyclen en herstel van enige vorm van gebruikte apparaten dragen bij aan het behoud van ons milieu.

## Svenska

## 1. BESKRIVNING

### 1.1 TILLÄMPNINGSSOMRÅDE

Den trådbundna larmboxen återger larmsignalen från styrknapparna (**Sanicom® 1**) eller fjärrstyrboxen (**Sanicom® 2**).

### 1.2 MÅTT

Se sidan 2.

### 1.3 TEKNISKA SPECIFIKATIONER

- För **Sanicom® 1** (AC121XXX-kort): 12 V strömförsörjning
- För **Sanicom® 2** (MOT120XXX-kort): 12 V strömförsörjning

### 1.4 LEVERANSOMFATTNING

Alarmboxen, 5 m larmkabel med kabeltätning, 1 hankontaktidon

## 2. INSTALLATION

### FARA



Koppla **Sanicom®** bort innan någon åtgärd utförs!

### 2.1 SANICOM® 1: ANSLUTNING TILL STYRKNAPPAR

- Skruva ur de två skruvarna från de inbyggda styrknapparna med en torxmejsel storlek 20.
- Lyft locket.
- Ta ur kretskortet ur dess kortplats genom att dra försiktigt och kontrollera att det har referensnumret AC121XXX: det garanterar att larmboxen och enheten är kompatibla.

**ANMÄRKNING**

Grundkortet AC121XXX är endast kompatibelt med larmkortet AC121172.

Baskortet AC120XXX och MOT120XXX är inte kompatibla med larmkortet AC121172.

- Använd en skruvmejsel för att avlägsna pluggen på locket till styrknapparna.
- Skruva fast kabeltätningen på locket. Kabeln ska inte kunna röra sig.
- Tryck kabelskorna på plats på kretskortet, riktningen spelar ingen roll:

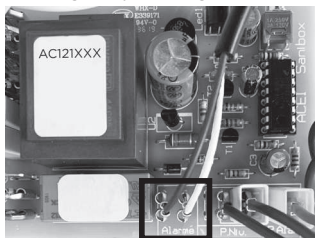

- Sätt tillbaka kretskortet på dess plats.
- Sätt tillbaka locket på styrknapparna och sätt tillbaka skruvarna.
- Anslut den andra änden (teleplugg) till den trådbundna larmboxen.
- Spänningssätt **Sanicom®** 1-enheten igen.

## 2.2 SANICOM® 2 : ANSLUTNING TILL FJÄRRSTYRBOXEN

- Skruva loss stjärnskruven på ovansidan av styrboxen.
- Tryck på styrklackarna på båda sidor och dra locket mot dig.
- Ta ur kretskortet något ur dess kortplats genom att dra försiktigt och kontrollera att det har referensnumret MOT120XXX: det garanterar att larmboxen och enheten är kompatibla.

**ANMÄRKNING**

Grundkortet MOT120XXX är endast kompatibelt med larmkortet MOT120172.

Baskortet AC120XXX och AC121XXX är inte kompatibla med larmkortet MOT120172.

- Använd en skruvmejsel för att avlägsna pluggen på den undre sidan av styrboxen.
- Skruva fast kabeltätningen på locket. Kabeln ska inte kunna röra sig.
- Tryck kabelskorna på plats på kretskortet, **respektera den angivna positionen:**

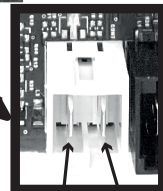
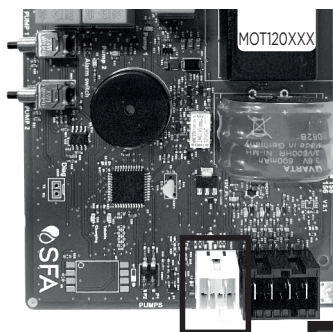

svart kabel vit kabel



- Sätt tillbaka kretskortet på dess plats.
- Sätt tillbaka locket på styrboxen och sätt tillbaka skruvarna.
- Anslut den andra änden (teleplugg) till den trådbundna larmboxen.
- Spänningssätt **Sanicom®** 2-enheten igen.

## 2.3 VÄGGMONTERING

Ta hjälp av bilden på sidan 2 om du vill montera enheten på väggen.

## 3. I DRIFT

**Sanicom®**-larmet behöver inte någon separat strömförsörjning. Strömförsörjningen sker via **Sanicom®**. I händelse av ström-avbrott tar larmenhetens batteri över.

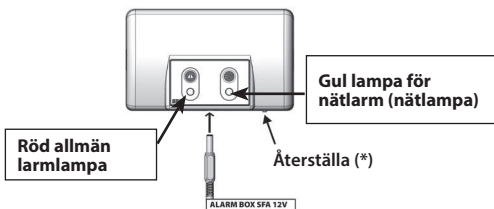

1/ Den röda larmlampan återger aktiviteten hos motsvarande lampa på **Sanicom®**'s kontrollpanel. Larmet ljuder så länge felet föreligger. Stoppa larmet genom att trycka på återställningsknappen (\*) på enhetens knappsats eller knappen under larmenheten.

2/ Den gula strömlampan anger att larmenheten är strömförande:

- ihållande ljus = **Sanicom®** är strömförande och ansluten till elnätet

- blinkari = ingen strömförsörjning till **Sanicom**\*

3/ Larmboxen kan stängas av helt genom att hålla in återställningsknappen.

## 4. GARANTI

**Sanicom**\* SFA lämnar 2 års garanti på pumpen, under förutsättning att den har installerats och använts på rätt sätt.

## 5. BORTSKAFFANDE



Utrustningen får inte slängas i hushållssoptorna. Den måste lämnas in till en insamlingsplats för återvinning av elektrisk utrustning. Utrustningen består av material och komponenter som kan återvinnas. Bortskaffande av elektriskt och elektroniskt avfall, återvinning och alla former av återanvändning av begagnad utrustning bidrar till att bevara vår miljö.

## Suomi

## 1. KUVAUS

### 1.1 KÄYTTÖTARKOITUS

Lankahälytysrasia toistaa ohjausnäppäimistön (**Sanicom**\* 1) ja etäohjausrasian hälytyssignaalin (**Sanicom**\* 2).

### 1.2 MITAT

Katso sivulla 2.

### 1.3 TEKNISIÄ TIETOJA

- IP 2X
- **Sanicom**\* 1 (AC121XXX-kortti): 12 V: n virtalähde
- **Sanicom**\* 2 (MOT120XXX-kortti): 12 V: n virtalähde

### 1.4 TOIMITUKSEN LAAJUUS

Hälytyslaatikko, hälytyskaapeli 5 m, 1 urosliitinrasia (**Sanicom**\* 2)

## 2. ASENNUS\*

### VAARA



**Kaikki muita toimenpiteitä varten irrota **Sanicom**\* sähköisesti.**

### 2.1 SANICOM\* 1 : YHTEYS OHJAUSNÄPPÄIMISTÖÖN

- Kierrä auki integroidun ohjausnäppäimistön 2 ruuvia Torx-ruuviavaimella, koko 20.
- Poista kansi.
- Vedä korttia varovasti hieman ulos paikoiltaan ja tarkista, että siinä on viite on AC121XXX: tämä takaa yhteensopivuuden hälytysrasian ja laitteen välillä.

### HUOMAA

AC121XXX-peruskortti sopii yhteen vain AC121172-hälytyskortin kanssa.

AC120XXX- tai MOT 120XXX-peruskortti ei sovi yhteen AC121172-hälytyskortin kanssa.

- Käytä litteää ruuvialttaa ja poista etukäteen leikattu pastilli ohjausnäppäimistön kannelta.
- Kierrä tiivistysholkki kannelle; kaapeli ei saa liikkua.
- Laita liitosnavat niille varattuun paikkaan elektroniselle kortille suunnasta riippumatta:

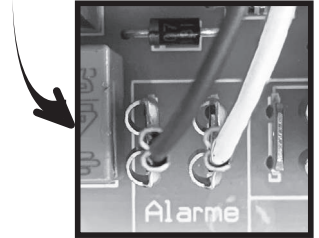
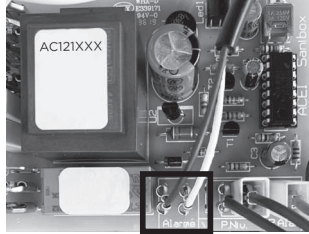

- Laita elektroninen kortti takaisin paikoilleen.
- Laita ohjausrasian kansi takaisin ja laita ruuvit takaisin.
- Kytke toinen pää (jakkiliitin) lankahälytysrasiaan.
- Kytke virta takaisin **Sanicom**\* 1-laitteeseen.

### 2.2 SANICOM\* 2 : YHTEYS OHJAIMEEN

- Kierrä ohjausrasian päällyksen ristipääruuvit auki.
- Paina korvakkeita kummallakin puolella ja vedä kantta itseäsi kohti.
- Vedä korttia varovasti hieman ulos paikoiltaan ja tarkista, että siinä on viite on MOT120XXX: tämä takaa yhteensopivuuden hälytysrasian ja laitteen välillä.

### HUOMAA

MOT120XXX-peruskortti sopii yhteen vain MOT120172-hälytyskortin kanssa.

AC120XXX- tai AC121XXX-peruskortti ei sovi yhteen MOT120172-hälytyskortin kanssa.

- Käytä litteää ruuvialttaa ja poista etukäteen leikattu pastilli ohjausrasian alapinnalta.
- Kierrä tiivistysholkki kannelle; kaapeli ei saa liikkua.
- Laita liitosnavat niille varattuun paikkaan elektroniselle kortille **naudattamalla osoitettua asentoa**:

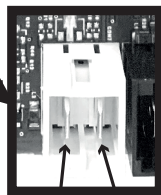
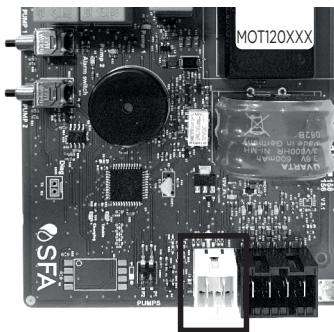

musta johdin valkoinen johdin

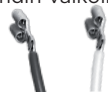

- Laita ohjaurasian kansi takaisin ja laita ruuvi takaisin.
- Kytke toinen pää (jakkiliitin) lankahälytysrasiaan.
- Kytke virta takaisin **Sanicom® 2**-laitteeseen.

### 2.3 SEINÄKIINNITYS

Kaukohälyttimen seinäkiinnitys tehdään seuraavan kuvan mukaisesti :

## 3. HÄLYTTIMEN TOIMINTA

**Sanicom®**-hälytin ei vaadi erillistä virtalähdettä. Virtaa syötetään **Sanicom®** in kautta. Verkkovirtahäiriön ilmetessä hälytin toimii patterilla.

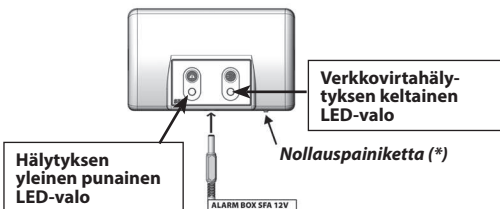

1 / Punainen yleishälytys-LED toistaa **Sanicom®** ohjauspaneelin vastaavan LED-valon toiminnan. Hälytysyksiköstä kuuluu ääni niin kauan kuin vika esiintyy. Voit pysäyttää hälytyksen painamalla nollaus-painiketta (\*) laitteen ohjauspaneelissa tai hälytysyksikön alla olevaa painiketta.

2 / Keltainen verkkovirran LED ilmoittaa hälytysyksikön virtalähteen tilan:

- Palaa jatkuvasti = **Sanicom®** saa verkkovirtaa
- Vilkkuu = verkkovirtahäiriö **Sanicom®**issa.

3/ Hälytysrasian voi sammuttaa kokonaan painamalla pitkään RAZ-nollauspainiketta(\*)).

## 4. TAKUU

2 vuoden takuu alkaen ostopäivästä on voimassa, kun laite on asennettu ja sitä on käytetty näiden ohjeiden mukaisesti.

## 5. KÄYTÖSTÄ POISTETTUIJEN HÄVITTÄMINEN



Laitetta ei saa käsitellä kotitalousjätteenä. Sen sijaan laite on toimitettava sähkö ja elektroniikkalaitteiden kierrätyksestä huolehtivaan keräys- ja kierrätyspisteeseen. Varmistamalla, että tämä laite hävitetään asianmukaisesti, voit auttaa estämään mahdollisia ympäristö- ja terveyshaittoja, joita muuten voi aiheutua laitteen epäasianmukaisesta käsittelystä. Materiaalien kierrätys säästää luonnonvaroja.

## Dansk

### 1. BESKRIVELSE

#### 1.1 ANVENDELSER

Den kabelforbundne alarm gengiver fjernstyringstastaturets (**Sanicom® 1**) eller fjernstyringsenhedens (**Sanicom® 2**) alarmsignal.

#### 1.2 DIMENSIONER

Se side 2.

#### 1.3 TEKNISKE SPECIFIKATIONER

- IP 2X
- For **Sanicom® 1** (AC121XXX-kort): 12 V strømforsyning
- For **Sanicom® 2** (MOT120XXX-kort): 12 V strømforsyning

#### 1.4 LEVERANCENS OMFANG

Kabelforbundne alarm, alarmkabel på 5 m med kabelpakning, 1 han-stikkontaktus (**Sanicom® 2**)

### 2. INSTALLATION

#### FARE



Afbryd **Sanicom®**-pumpestationen elektrisk inden nogen indgriben.

#### 2.1 SANICOM® 1 : FORBINDELSE TIL DET FJERNSTYRINGSTASTATUR

• Skru det integrerede fjernstyringstastatur 2 skruer af ved hjælp af en Torx 20 skruetrækker Kappen løftes af.

• Det elektroniske kort trækkes forsigtigt ud af sin plads og referencen AC121XXX kontrolleres: Dette sikrer kompatibilitet mellem alarmdåsen og apparatet.

**BEMÆRKNING**

AC121XXX basiskortet er kun kompatibelt med AC121172 alarmkortet.

AC120XXX eller MOT 120XXX basiskort er ikke kompatible med et AC121172 alarmkort.

- Ved hjælp af en flad skruetrækker fjernes den dertil beregnede udstansede skive på styretastaturets kappe.
- Kabelpakningen skrues fast på kappen; ledningen skal sidde fast.
- Bøsningerne sættes ind i de rette pladser på det elektroniske kort, uanset orientering:

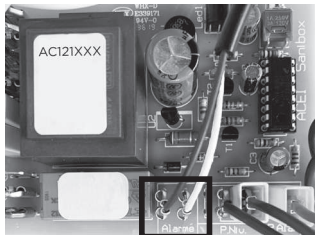

- Det elektroniske kort sættes tilbage på plads.
- Styretastaturet sættes tilbage på plads og skrueerne skrues i.
- Den anden ende (jackstikket) tilsluttes den kabelforbundne alarmdåse.
- **Sanicom® 1** apparatet sættes under spænding.

## 2.2 SANICOM® 2 : FORBINDELSE TIL FJERNBETJENINGSBOKSEN

- Krydsskærvskruen oven på styreenheden skrues af. Tryk på knasterne på begge sider træk kappen mod dig.
- Det elektroniske kort trækkes forsigtigt ud af sin plads og referencen MOT120XXX kontrolleres: dette sikrer kompatibilitet mellem alarmdåsen og apparatet.

**BEMÆRKNING**

MOT120XXX basiskortet er kun kompatibelt med MOT120172 alarmkortet.

AC120XXX eller AC121XXX basiskort er ikke kompatible med et MOT120172 alarmkort.

- Ved hjælp af en flad skruetrækker fjernes den dertil beregnede udstansede skive på styreenhedens underside.
- Kabelpakningen skrues fast på kappen; ledningen skal sidde fast.
- Bøsningerne sættes ind i de rette pladser på det elektroniske kort, **i den viste position:**

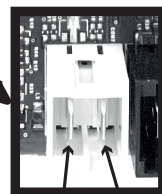
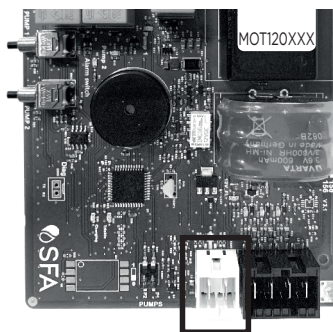

ledning sort ledning hvid

- Det elektroniske kort sættes tilbage på plads.
- Styreenhedens kappe sættes tilbage på plads og skrues fast.
- Den anden ende (jackstikket) tilsluttes den kabelforbundne alarmdåse.
- **Sanicom® 2** apparatet sættes under spænding.

## 2.3 OPSÆTNING PÅ VÆG

Montagemål for vægmontering: se side 2.

## 3. BETJENING

**Sanicom®** alarmenheden kræver ikke særskilt strømforsyning. Strømforsyningen sker via **Sanicom®**. I tilfælde af strømsvigt overtager alarmenhedens backup batteri.

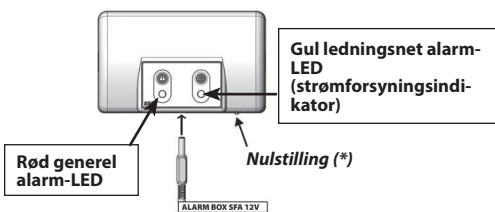

1/ Den røde generel alarm kontrollampe har forbindelse til den tilsvarende kontrollampe på **Sanicom®** kontrolpanel. Alarmenheden giver lyd, så længe fejlen er til stede. For at stoppe alarmen trykkes på nulstillingstasten (\*) på kontrolpanelet eller på tasten på alarmenheden.

2/ Den gule kontrollampe for strømforsyning angiver status for strømforsyningen til alarmenheden:

- Fast lys = **Sanicom®** er tilsluttet strømforsyningen.
- Blinkende = Fejl i strømforsyningen fra **Sanicom®**.



3/ Alarmen kan afbrydes fuldstændigt med langt tryk på RAZ-knappen (\*).

## 4. GARANTI

Sanicom® SFA er dækket af en 2 års garanti, inklusive dele og arbejdsløn, på betingelse af, at pumpen installeres og bruges korrekt.

## 5. HÅNDTERING AF UDTJENTE



Produktet ikke må behandles som husholdningsaffald. Det skal i stedet indleveres på en deponeringsplads specielt indrettet til modtagelse og oparbejdning af elektriske og elektroniske produkter. Ved at sikre at produktet bortskaffes korrekt, forebygges de eventuelle negative miljø- og sundhedsskadelige påvirkninger, som en ukorrekt affaldshåndtering af produktet kan forårsage. Genindvinding af materialer vil medvirke til at bevare naturens ressourcer.

## Polski

### 1. OPIS

#### 1.1 ZASTOSOWANIE

Przewodowa skrzynka alarmowa generuje sygnał alarmowy z klawiatury sterującej (**Sanicom® 1**) lub ze zdalnej skrzynki sterowniczej (**Sanicom® 2**).

#### 1.2 WYMIARY

Patrz strona 2.

#### 1.3 DANE TECHNICZNE

- IP 2X
- Dla **Sanicom® 1** (karta AC121XXX): zasilanie 12 V.
- Dla **Sanicom® 2** (karta MOT120XXX): zasilanie 12 V.

#### 1.4 LISTA DOSTARCZONYCH CZĘŚCI

Przewodowa skrzynka alarmowa, kabel alarmowy o dł. 5 m z dławikiem kablowym, 1 skrzynka ze złączem męskim (**Sanicom® 2**)

## 2. INSTALACJA

### NIEBEZPIECZEŃSTWO



**We wszystkich przypadkach należy odłączyć zasilanie Sanicom® !**

#### 2.1 SANICOM® 1 : PODŁĄCZENIE DO ZINTEGROWANEJ KLAWIATURY

- Odkręcić 2 śruby zintegrowanej klawiatury sterującej za pomocą śrubokręta torx, rozmiar 20.
- Podnieść pokrywkę.
- Wyjąć kartę elektroniczną, delikatnie ją pociągając i sprawdzić, czy widoczne jest na niej oznaczenie AC121XXX: oznaczenie wskazuje kompatybilność skrzynki alarmowej i urządzenia.

### UWAGA

Karta podstawowa AC121XXX jest kompatybilna jedynie z kartą alarmową AC121172.

Karta podstawowa AC120XXX lub MOT 120XXX nie jest kompatybilna z kartą alarmową AC121172.

- Za pomocą płaskiego śrubokręta usunąć wstępnie wyciętą część znajdującą się na pokrywce klawiatury sterującej.
- Przykręć dławik kablowy do pokrywki; kabel nie powinien się poruszać.
- Umieścić zaciski w przewidzianych do tego miejscach na płycie elektronicznej; kierunek jest nieistotny:

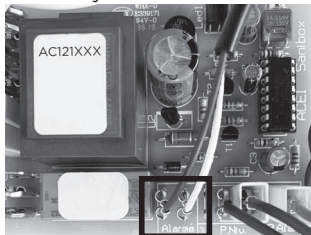

- Umieścić kartę elektroniczną z powrotem w gnieździe.
- Założyć pokrywkę klawiatury sterującej i przykręcić śrubki.
- Podłączyć drugi koniec kabla (jack) do przewodowej skrzynki alarmowej.
- Podłączyć urządzenie **Sanicom® 1** do źródła napięcia.

#### 2.2 SANICOM® 2 : PODŁĄCZENIE DO SKRZYŃKI Z PILOTEM ZDALNEGO STEROWANIA

- Odkręcić śrubkę krzyżakową na górze skrzynki sterowniczej.
- Nacisnąć wypustki po obu stronach i pociągnąć pokrywkę do siebie.
- Lekko wyjąć kartę elektroniczną, delikatnie ją pociągając i sprawdzić, czy widoczne jest na niej oznaczenie MOT120XXX: oznaczenie wskazuje kompatybilność skrzynki alarmowej i urządzenia.

### UWAGA

Karta podstawowa MOT120XXX jest kompatybilna jedynie z kartą alarmową MOT120172.

Karta podstawowa AC120XXX lub AC121XXX nie jest kompatybilna z kartą alarmową MOT120172.

- Za pomocą płaskiego śrubokręta usunąć wstępnie wyciętą część znajdującą się na spodzie skrzynki sterowniczej.
- Przykręć dławik kablowy do pokrywki; kabel nie powinien się poruszać.

- Umieścić zaciski w przewidzianych do tego miejscach na płycie elektronicznej; **przestrzegając wskazanej pozycji.** W razie potrzeby delikatnie wysunąć kartę z gniazda.

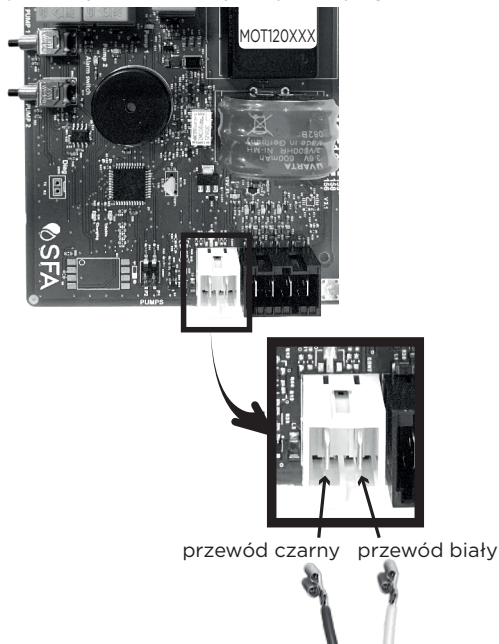

- Umieścić kartę elektroniczną z powrotem w gnieździe.
- Założyć pokrywkę skrzynki sterującej i przykręcić śrubki.
- Podłączyć drugi koniec kabla (jack) do przewodowej skrzynki alarmowej.
- Podłączyć urządzenie **Sanicom® 2** do źródła napięcia.

### 2.3 MONTAŻ ŚCIENNY

Podczas montażu modułu na ścianie należy postępować według ilustracji na stronie 2.

## 3. OBSŁUGA MODUŁU ALARMOWEGO

Moduł alarmowy przepompowni **Sanicom®** nie wymaga odrębnego zasilania. Zasilanie jest dostarczane przez urządzenie **Sanicom®**. W przypadku awarii zasilania, jego rolę przejmuje bateria modułu.

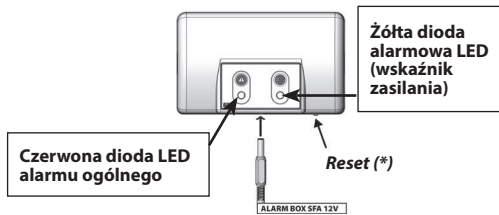

1/ Czerwona dioda LED alarmu ogólnego odzwierciedla działanie odpowiedniej diody LED na panelu sterowania przepompowni **SANICUBIC®**. Moduł alarmowy emituje dźwięk tak długo, jak długo

występuje usterka. Aby wyłączyć, należy nacisnąć przycisk resetowania (\*) na klawiaturze urządzenia lub przycisk pod modułem alarmowym.

2/ Żółta dioda LED sieci sygnalizuje stan zasilania modułu alarmowego

- świecenie ciągłe = urządzenie **Sanicom®** podłączone do zasilania sieciowego

- błyskanie = usterka zasilania urządzenia **Sanicom®**  
3/ Skrzynkę alarmową można całkowicie wyłączyć przez długie naciśnięcie przycisku **RESETOWANIA**.

## 4. WARUNKI GWARANCJI

**Sanicom®** posiada dwuletnią gwarancję pod warunkiem przestrzegania wszystkich zaleceń dotyczących instalacji, użytkowania i konserwacji zawartych w niniejszej instrukcji.

## 5. UTYLIZOWANIE PRODUKTÓW



Nie wolno wyrzucać urządzeń oznaczonych symbolem razem z odpadami domowymi.

Należy zwrócić produkt do miejscowego punktu ponownego przetwarzania lub skontaktować się z odpowiednimi władzami miejskimi. Należy zadbać o ponowne przetwarzanie odpadów urządzeń elektrycznych i elektronicznych, aby chronić środowisko naturalne oraz ludzkie zdrowie.

## Русский

## 1. ОПИСАНИЕ

### 1.1 ПРИМЕНЕНИЕ

Проводная система сигнализации воспроизводит звуковой сигнал с контрольного пульта или выносного блока управления.

### 1.2 РАЗМЕРЫ

Смотрите страницу 2.

### 1.3 ТЕХНИЧЕСКИЕ ДАННЫЕ

• IP 2X

• Для **Sanicom® 1** (карта AC121XXX): питание 12 В.

• Для **Sanicom® 2** (карта MOT120XXX): питание 12 В.

### 1.4 ПОСТАВЛЯЕМЫЕ ДЕТАЛИ

Блок аварийной сигнализации, провод сигнализационной системы длиной 5 м с сальником, 1 распределительная коробка со штыревыми соединителями (**Sanicom® 2**)

## 2. УСТАНОВКА

### ОПАСНОСТЬ



**Перед выполнением любых работ отключите питание подъемной станции Sanicom®.**



## 2.1 SANICOM® 1: ПОДКЛЮЧЕНИЕ К ВСТРОЕННОЙ КЛАВИАТУРЕ

- Открутите 2 винта встроенного контрольного пульта при помощи отвертки Torx 20.
- Поднимите крышку.
- Извлеките электронную печатную плату из разъема, деликатно потянув за нее. Убедитесь, что на ней присутствует маркировка с артикулом AC121XXX: это является гарантией совместимости системы сигнализации и изделия.

### ПРИМЕЧАНИЕ

Плата с номером AC121XXX совместима только с платой системы сигнализации AC121172. Основная плата AC120XXX или MOT120XXX несовместима с платой системы сигнализации AC121172.

- При помощи плоской отвертки снимите пластинку, расположенную на крышке контрольного пульта.
- Прикрутите сальник к крышке, чтобы зафиксировать провод.
- Вставьте контакты в разъемы электронной платы в любом направлении:

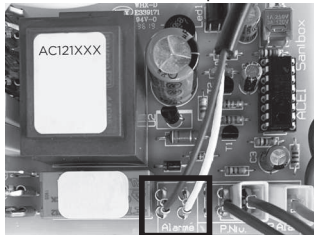

- Установите электронную печатную плату на место.
- Установите крышку контрольного пульта и закрутите винты.
- Подсоедините другой конец (с разъемом jack) к системе сигнализации.
- Подключите устройство **Sanicom® 1** к сети электропитания.

## 2.2 SANICOM® 2: ПОДКЛЮЧЕНИЕ К ПУЛЬТУ ДИСТАНЦИОННОГО УПРАВЛЕНИЯ

- Открутите винт с крестообразным шлицем в верхней части блока управления. Потяните за выступы с каждой стороны на себя.
- Извлеките электронную печатную плату из разъема, деликатно потянув за нее. Убедитесь, что на ней присутствует

маркировка с артикулом MOT120XXX: это является гарантией совместимости системы сигнализации и изделия.

### ПРИМЕЧАНИЕ

Плата с номером MOT120XXX совместима только с платой системы сигнализации MOT120172. Основная плата AC120XXX или AC121XXX несовместима с платой системы сигнализации MOT120172.

- При помощи плоской отвертки снимите пластинку, расположенную в нижней части блока управления.
- Прикрутите сальник к крышке, чтобы зафиксировать провод.
- Вставьте контакты в разъемы электронной платы **в указанное положение**. При необходимости слегка выдвиньте плату из углубления.

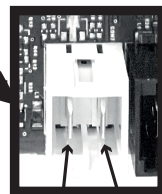
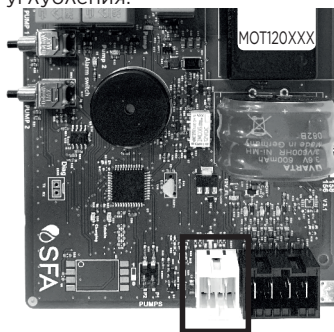

черный провод      белый провод



- Установите электронную печатную плату на место.
- Установите крышку блока управления и закрутите винт.
- Подсоедините другой конец (с разъемом jack) к системе сигнализации.
- Подключите устройство **Sanicom® 2** к сети электропитания.

## 2.3 НАСТЕННОЕ КРЕПЛЕНИЕ

Для монтажа блока на стену используйте этот рисунок как руководство:

## 3. РАБОТА БЛОКА АВАРИЙНОЙ СИГНАЛИЗАЦИИ

Для блока аварийной сигнализации **Sanicom®** не требуется отдельный источник питания. Питание подается устройством **Sanicom®**. В случае

перебой в подаче электроэнергии аккумулятор блока аварийной сигнализации принимает эту задачу на себя.

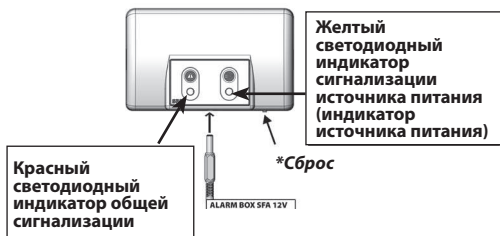

1/ Красный светодиодный индикатор общих аварийных сигналов повторяет работу соответствующего светодиодного индикатора на панели управления **Sanicom\***. Звуковой сигнал подается блоком аварийной сигнализации, пока неисправность не будет устранена. Для отключения аварийного сигнала нажмите кнопку сброса\* на панели устройства или кнопку внизу блока аварийной сигнализации.

2/ Желтый светодиодный индикатор сети указывает на состояние электропитания блока аварийной сигнализации:

— постоянно светящийся индикатор означает, что в текущий момент **Sanicom\*** подключен к сети;  
— мигающий индикатор означает, что происходит перебой в подаче питания на **Sanicom\***.

3/ Сигнализацию можно полностью отключить продолжительным нажатием на кнопку Сброс\*.

## 4. ГАРАНТИЯ

Срок гарантийного обслуживания 24 месяцев при условии правильного монтажа и эксплуатации аппарата.

## 5. УТИЛИЗАЦИЯ



Устройство не следует утилизировать как бытовые отходы; вместо этого его необходимо сдать в пункт переработки электрооборудования. Материалы и компоненты устройства пригодны для повторного использования. Уничтожение электрических и электронных отходов, переработка и восстановление любых бывших в эксплуатации приспособлений способствуют сохранению окружающей среды.

## Română

## 1. DESCRIEREA

### 1.1 APLICARE

Cutia alarmei reproduce semnalul de alarmă al tastaturii de comandă (**Sanicom\* 1**) sau al cutiei de comandă la distanță (**Sanicom\* 2**).

### 1.2 DIMENSIUNI

Vezi pagina 2.

### 1.3 DATE TEHNICE

- IP 2X
- Pentru **Sanicom\* 1** (card AC121XXX): sursă de alimentare de 12 V.
- Pentru **Sanicom\* 2** (card MOT120XXX): sursă de alimentare de 12 V.

### 1.4 LISTA DE PIESE FURNIZATE

Cutie alarmei, cablu de alarmă de 5 m cu presetupă, 1 cutie conector male (**Sanicom\* 2**).

## 2. INSTALARE

### PERICOL



**Înainte de orice intervenție, deconectați mai întâi aparatul Sanicom\* de la sursa electrică de alimentare !**

### 2.1 SANICOM\* 1 : CONEXIUNE LA TASTATURA DE COMANDĂ

- Deșurubați cele 2 șuruburi ale tastaturii de comandă integrată cu ajutorul unei șurubelnițe Torx mărimea 20.
- Ridicați capacul.
- Scoateți cardul electronic din suportul său, trăgând ușor și verificați dacă acesta este inscripționat cu codul de referință AC121XXX: acest cod garantează compatibilitatea cutiei de alarmă cu aparatul.

### OBSERVAȚIE

Un card de bază AC121XXX este compatibil doar cu un card de alarmă AC121172.

Un card de bază AC120XXX sau MOT120XXX nu este compatibil cu un card pentru alarmă AC121172.

- Cu ajutorul unei șurubelnițe plate, îndepărtați pastila predecupată de pe capacul tastaturii de comandă.
- Înșurubați presetupa pe capac; cablul nu trebuie să mai miște.
- Fixați conectorii în spațiile prevăzute de pe cardul electronic, indiferent de sens:

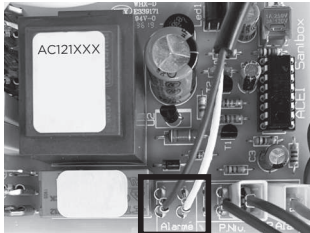

- Repoziționați cardul electronic în spațiu său.

- Repoziționați capacul tastaturii de comandă și înșurubați șuruburile.
- Conectați cealaltă extremitate (priza jack) la cutia alarmei filare.
- Puneți înapoi aparatul **Sanicom® 1** sub tensiune.

## 2.2 SANICOM® 2 : CONEXIUNE LA CUTIA DE COMANDĂ LA DISTANȚĂ

- Deșurubați șurubul în cruce de pe cutia de comandă.
- Apăsăți pe pintenii situați de fiecare parte și trageți capacul spre dumneavoastră.
- Scoateți puțin cardul electronic din suportul său, trăgând ușor și verificați dacă acesta este inscripționat cu codul de referință MOT120XXX: acest cod garantează compatibilitatea cutiei de alarmă cu aparatul.

### OBSERVAȚIE

Un card de bază MOT120XXX este compatibil doar cu un card de alarmă MOT120172.

Un card de bază AC120XXX sau AC121XXX nu este compatibil cu un card pentru alarmă MOT120172.

- Cu ajutorul unei șurubelnițe plate, îndepărtați pastila predecupată prevăzută pe partea inferioară a cutiei de comandă.
- Înșurubați presetupa pe capac; cablul nu trebuie să mai miște.
- Fixați conectorii în spațiile prevăzute de pe cardul electronic, **în poziția indicată**. Scoateți ușor cardul din suportul său, dacă este necesar.

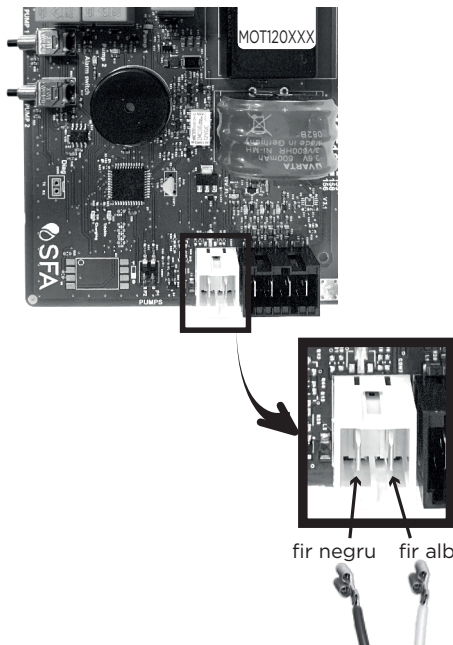

- Repoziționați cardul electronic în spațiu său.
- Repoziționați capacul cutiei de comandă și șurubul.
- Conectați cealaltă extremitate (priza jack) la cutia alarmei filare.

- Puneți înapoi aparatul **Sanicom® 2** sub tensiune.

## 2.3 FIXAREA PE PERETE

Pentru montarea pe perete a unității, utilizați figura de la pagina 2.

## 3. FUNCȚIONAREA

Unitatea pentru alarmă **Sanicom®** nu necesită o sursă de alimentare separată. Alimentarea electrică se face prin intermediul cartei electronice a **Sanicom®**. În cazul unei căderi de tensiune, alimentarea electrică se face de la acumulatorul unității pentru alarmă.

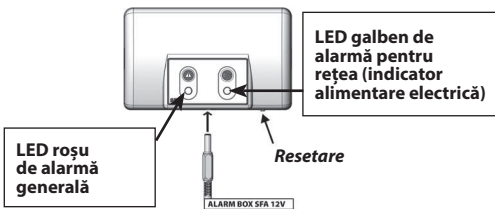

1/ LED-ul roșu pentru alarma generală reproduce funcționarea LED-ului corespunzător de pe panoul de comandă **Sanicom®**. Modulul mobil de alarmă produce un semnal sonor cât timp există defecțiunea. Pentru oprirea alarmei, apăsați butonul *Resetare* de pe tastatura dispozitivului sau butonul de sub Modulul mobil de alarmă.

2/ LED-ul galben pentru alimentare de la rețea indică starea de alimentare electrică a modului de alarmă:

- luminează continuu = dispozitiv **Sanicom®** sub tensiune conectat la rețea;
- clipește = cădere de tensiune la **Sanicom®**.

3/ Cutia alarmei poate fi complet stinsă printr-o apăsare prelungită pe butonul *Resetare*.

## 4. GARANȚIE

Aparatul **Sanicom®** beneficiază de 2 ani garanție începând cu data cumpărării, cu condiția ca instalarea și utilizarea aparatului să fie conforme cu instrucțiunile din acest manual.

## 5. ELIMINAREA PRODUSULUI



Acest simbol înseamnă că produsul nu poate fi eliminat împreună cu gunoii menajer obișnuiți.

Urmează regulile din țara ta pentru colectarea separată a produselor electrice și electronice. Eliminarea corectă contribuie la prevenirea consecințelor negative asupra mediului și asupra sănătății umane.

## Čeština

### 1. POPIS

#### 1.1 POUŽITÍ

Kabelově připojená jednotka alarmu přenáší varovný signál z ovládacího panelu (**Sanicom® 1**) nebo z externího ovládacího boxu (**Sanicom® 2**).

## 1.2 ROZMĚRY

Viz strana 2.

## 1.3 TECHNICKÉ ÚDAJE

- IP 2X
- Pro **Sanicom® 1** (karta AC121XXX): napájecí zdroj 12 V.
- Pro **Sanicom® 2** (karta MOT120XXX): napájecí zdroj 12 V.

## 1.4 SEZNAM DODÁVANÝCH DÍLŮ

Krabička alarmu, kabel alarmu 5 m s průchodkou, 1 pouzdro konektoru (**Sanicom® 2**)

## 2. INSTALACE

### NEBEZPEČÍ



**Před každým zásahem odpojte čerpací stanici Sanicom® od zdroje napájení.**

### 2.1 SANICOM® 1 : PŘIPOJENÍ K INTEGROVANÉMU OVLÁDACÍMU PANELU

- Klíčem Torx 20 uvolněte 2 šrouby integrovaného ovládacího panelu.
- Zdvihněte kryt.
- Opatrně vytáhněte řídicí elektronickou kartu z jejího lůžka a zkontrolujte, zda má referenční označení AC121XXX: v kladném případě je zaručena kompatibilita jednotky alarmu a přístroje.

### POZNÁMKA

Řídicí karta AC121XXX je kompatibilní pouze s kartou alarmu AC121172.

Řídicí karta AC120XXX nebo MOT 120XXX **není** kompatibilní s kartou alarmu AC121172.

- Pomocí plochého šroubováku odstraňte záslepku na krytu ovládacího panelu.
- Našroubujte průchodku kabelu na kryt a utáhněte: kabel se nesmí dále volně hýbat.
- Na řídicí kartu připojte oba ploché konektory, bez ohledu na polaritu:

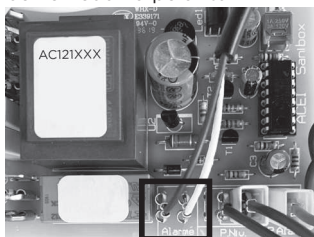

- Osadte řídicí kartu zpět na místo.
- Osadte zpět kryt ovládacího panelu a zašroubujte šrouby.
- Připojte druhý konec kabelu (konektor jack) k jednotce alarmu.
- Připojte přístroj **Sanicom® 1** k napájení.

### 2.2 SANICOM® 2 : PŘIPOJENÍ K EXTERNÍMU OVLÁDACÍMU BOXU

- Vyšroubujte křížový šroub na horní části ovládacího boxu.
- Zatlačte na obou stranách krytu a zdvihnete ho.
- Opatrně povytáhněte elektronickou řídicí kartu z jejího lůžka a zkontrolujte, zda má referenční označení MOT120XXX: v kladném případě je zaručena kompatibilita jednotky alarmu a přístroje.

### POZNÁMKA

Řídicí karta MOT120XXX je kompatibilní pouze s kartou alarmu MOT120172.

Řídicí karta AC120XXX nebo AC121XXX **není** kompatibilní s kartou alarmu MOT120172.

- Pomocí plochého šroubováku odstraňte záslepku na spodní straně ovládacího boxu.
- Našroubujte průchodku kabelu na kryt a utáhněte: kabel se nesmí dále volně hýbat.
- Na řídicí kartu připojte oba ploché konektory a dodržujte uvedenou polohu. V případě potřeby povytáhněte mírně kartu z místa.

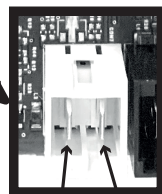
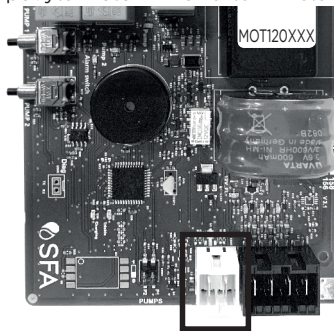

černý drát    bílý drát



- Osadte řídicí kartu zpět na místo.
- Osadte zpět kryt ovládacího boxu a zašroubujte šroub.
- Připojte druhý konec kabelu (konektor jack) k jednotce alarmu.

- Připojte zařízení **Sanicom® 2** k napájení.

### 2.3 UCHYCENÍ NA ZEĎ

Pro připevnění jednotky alarmu na stěnu použijte obrázek na straně 2.

## 3. POUŽITÍ

Jednotka alarmu **Sanicom®** nevyžaduje samostatné napájení. Je napájena prostřednictvím zařízení **Sanicom®**. V případě výpadku napájení je jednotka alarmu napájena baterií.

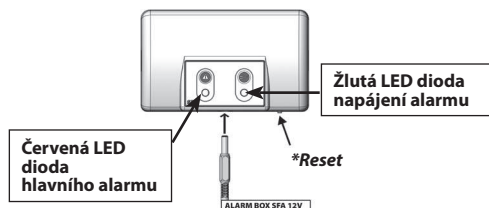

1/ Červená LED hlavního alarmu reprodukuje stav odpovídající LED diody na ovládacím panelu zařízení **Sanicom®**. Zvuková signalizace jednotky alarmu je aktivní po dobu přítomnosti závady. Pro zastavení alarmu stiskněte resetovací tlačítko na panelu stanice nebo tlačítko na spodní straně jednotky alarmu (\*).

2/ Žlutá LED dioda napájení ukazuje stav napájení jednotky alarmu

-soustavně svítící světlo = aktivní připojení zařízení **Sanicom®** k napájení

-blikající = chyba napájení zařízení **Sanicom®**.

3/ Krabičku alarmu lze vypnout dlouhým stisknutím tlačítka **Reset** (vynulování).

## 4. ZÁRUKA

Na jednotku alarmu **Sanicom®** je poskytována záruka v délce 2 roky, za předpokladu správné instalace a používání v souladu s tímto návodem.

## 5. LIKVIDACE



Nelikvidujte tento výrobek jako netříděný komunální odpad.

Tento odpad musí být sbírán za účelem speciálního zpracování. Toto zařízení nesmí být likvidováno jako běžný domovní odpad.

Zeptejte se na obecním úřadě na místo nebo odevzdejte starý spotřebič k recyklaci či likvidaci.

## 中文

### 1. 适用范围及技术参数

#### 1.1 用途

有线报警盒再来自 (**Sanicom® 1**)控制键盘 或 (**Sanicom® 2**) 远程控制柜的报警信号。

#### 1.2 尺寸

参见第2页

### 1.3 技术参数

- IP 2X
- 用于**Sanicom® 1** (卡AC121XXX) : 12 V电源。
- 用于**Sanicom® 2** (卡MOT120XXX) : 12 V电源。

### 1.4 供货范围

报警盒, 带密封接头的5米报警电缆, 1个公插插头 (**Sanicom® 2**)

## 2. 安装说明

### 危险



在进行任何操作前, 请先切断电源

### 2.1 SANICOM® 1: 与集成键盘的连接

用20号Torx螺丝刀拧下集成控制键盘的2个螺钉。掀开盖子。

轻轻拉动电路板, 将其从原位取出, 并检查它是否有编号AC121XXX: 该编号确保了报警盒与设备的兼容性。

### 注意

AC121XXX基本板仅与AC121172报警板兼容。  
AC120XXX或MOT 120XXX基本板与AC121172报警板不兼容。

使用平头螺丝刀卸下控制键盘盖上的预切圆片。将密封接头拧在盖子上; 确保电缆线不会移动。将快速断开端子按任意方向推入电路板上的预定插槽中:

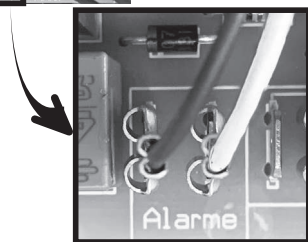
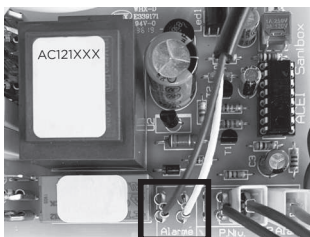

将电路板放回原位。

放回控制键盘盖, 重新拧好螺钉。

将另一端 (插孔) 连接到有线报警盒。

为**Sanicom®**设备通电。

### 2.2 SANICOM® 2: 连接到远程控制柜

拧开控制盒上面的十字螺钉。按下每侧的凸销, 将盖子拉向身体一侧。

轻轻拉动电路板, 将其从原位略微取出, 并检查它是否有编号MOT120XXX: 该编号确保了报警盒与设备的兼



容性。

#### 注意

MOT120XXX基本板仅与MOT120172报警板兼容。  
AC120XXX或AC121XXX基本板与MOT120172报警板不兼容。

使用平头螺丝刀卸下控制盒底面的预切圆片。  
将密封接头拧在盖子上；确保电缆线不会移动。  
将快速断开连接端子推入电路板上的插槽。注意指示的位置。如有必要，将电路板略微取出。

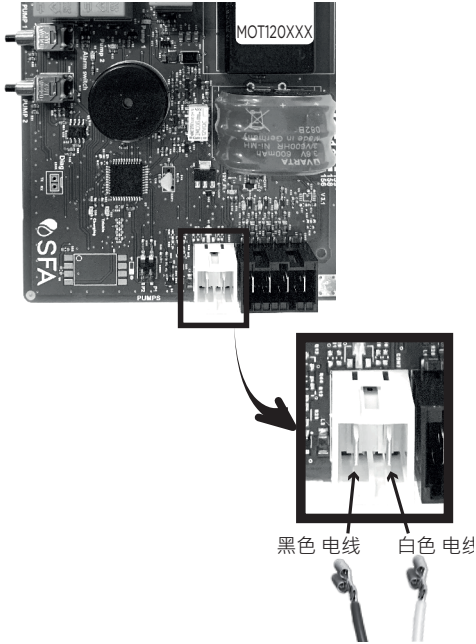

将电路板放回原位。  
放回控制盒盖，重新拧好螺钉。  
将另一端（插孔）连接到有线报警盒。  
为Sanicom®设备通电。

#### 2.3 壁挂式安装

将报警单元安装于墙壁内时，参见第2页

### 3. 报警单元工作原理

Sanicom® 报警单元无需独立电源供电。可通过Sanicom®系统供电。停电时，报警单元的电池将供电工作。

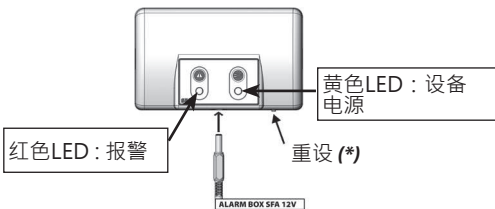

1/ 红色报警LED灯再现Sanicom®控制面板上的LED灯

运行状态。报警盒在故障出现时即刻鸣响。按下面板上的重设(\*)键或报警单元下方按键可终止报警音。

2/ 黄色“电源”LED指示灯表明报警单元的供电情况

-常亮灯 = Sanicom®设备当前接通电源

-闪烁灯 = Sanicom®设备断电

3/ 长按重置按钮可以完全关闭报警盒。

### 4. 保修

正常安装和使用条件下，产品可享有2年保修。

### 5. 废弃处理

本设备不得作为生活垃圾处理，应放至电子设备专用回收点处理。设备材料和组件可重复使用。电子电气产品废弃处理，任何形式的旧家电循环再利用和回收，有利于保护环境。

## Tiếng Việt

### 1. MÔ TẢ

#### 1.1 ỨNG DỤNG

Hộp báo động có dây phát lại tín hiệu cảnh báo từ bàn phím điều khiển (Sanicom® 1) hoặc hộp điều khiển từ xa (Sanicom® 2).

#### 1.2 KÍCH THƯỚC

Xem trang 2.

#### 1.3 THÔNG SỐ KỸ THUẬT

• IP 2X

• Với Sanicom® 1 (mã AC121XXX): nguồn điện 12 V

• Với Sanicom® 2 (mã MOT120XXX): nguồn điện 12 V

#### 1.4 SẢN PHẨM ĐI KÈM

Hộp báo động, dây cáp báo động dài 5m với miếng đệm cáp, 1 hộp đầu nối đực (Sanicom® 2)

### 2. LẮP ĐẶT

#### NGUY HIỂM



**Ngắt kết nối điệnđiện của trạm nâng Sanicom® trước khi tiến hành bất kỳ can thiệp nào.**

#### 2.1 SANICOM® 1: KẾT NỐI VỚI BÀN PHÍM ĐIỀU KHIỂN TÍCH HỢP

• Sử dụng tua vít đầu sao Torx kích cỡ 20 để tháo 2 ốc vít của bàn phím điều khiển tích hợp.

• Nâng nắp lên.

• Kéo nhẹ thẻ điện tử để tháo thẻ ra khỏi vị trí và kiểm tra xem thẻ có mang mã tham chiếu AC121XXX hay không, điều này đảm bảo tính tương thích của hộp báo động và thiết bị.

#### QUAN TRỌNG

Thẻ cơ bản mã AC121XXX chỉ tương thích với thẻ báo động mã AC121172.

Thẻ cơ bản mã AC120XXX hoặc MOT 120172 không tương thích với thẻ báo động mã AC121172.

• Dùng tua vít đầu dẹt, tháo miếng đệm cáp cắt sẵn trên nắp bàn phím điều khiển.

- Vặn miếng đệm cáp vào nắp; dây cáp sẽ được cố định.
- Nhấn chặt các đầu nối dây vào các vị trí sẵn có trên thẻ điện tử, bắt kê hướng nào.

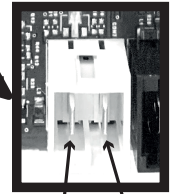
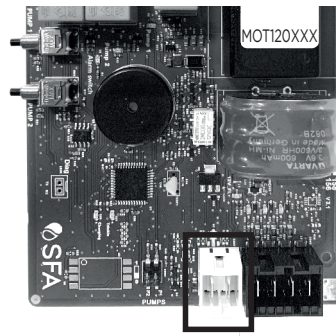
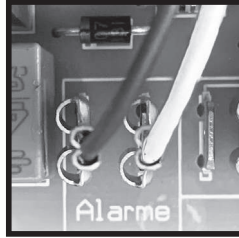
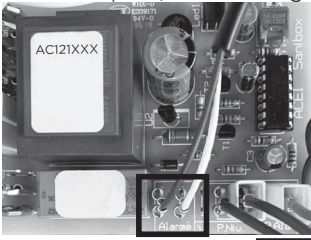

černý drát bílý drát

- Lắp lại thẻ điện tử vào vị trí ban đầu.
- Lắp lại nắp bàn phím điều khiển và vặn lại ốc vít.
- Cắm đầu còn lại (giắc cắm) vào hộp báo động có dây.
- Bật lại nguồn cho thiết bị **Sanicom® 1**.

## 2.2 SANICOM® 2: KẾT NỐI VỚI HỘP ĐIỀU KHIỂN TỬ XA

- Tháo vít chữ thập ở phía trên hộp điều khiển.
- Nhấn vào các vấu ở mỗi bên và kéo nắp về phía bạn.
- Kéo nhẹ thẻ điện tử để tháo thẻ ra khỏi vị trí một chút và kiểm tra xem thẻ có mang mã tham chiếu MOTI20XXX hay không, điều này đảm bảo tính tương thích của hộp báo động với thiết bị.

### QUAN TRỌNG

Thẻ cơ bản mã MOTI20XXX chỉ tương thích với thẻ báo động mã MOTI20172.

Thẻ cơ bản mã AC120XXX hoặc AC121XXX không tương thích với thẻ báo động mã MOTI20172.

- Sử dụng tua vít đầu dẹt, tháo miếng đệm cáp cất sẵn ở mặt dưới của hộp điều khiển.
- Vặn miếng đệm cáp vào nắp; dây cáp sẽ được cố định.
- Nhấn chặt các đầu nối dây vào các vị trí sẵn có trên thẻ điện tử, tuân thủ theo các vị trí dây được chỉ định.

- Lắp lại nắp của hộp điều khiển và vặn lại ốc vít.
- Cắm đầu còn lại (giắc cắm) vào hộp báo động có dây.
- Bật lại nguồn cho thiết bị **Sanicom® 2**.

## 2.3 LẮP CỐ ĐỊNH VÀO TƯỜNG

Để gắn hộp cố định lên tường, hãy tham khảo hình ảnh ở trang 2.

## 3. VẬN HÀNH

Hộp báo động **Sanicom®** không yêu cầu cần có nguồn điện riêng. Nguồn điện có thể được cấp thông qua **Sanicom®**. Trong trường hợp mất điện, hộp báo động sẽ sử dụng nguồn pin dự phòng.

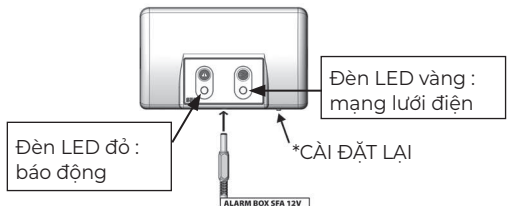

1/ Đèn LED màu đỏ trên hệ thống cảnh báo chung hoạt động giống như đèn LED trên thẻ cơ bản. Hộp báo động sẽ kêu khi có tín hiệu cảnh báo và sẽ tiếp tục kêu cho đến khi lỗi được xử lý. Để ngừng âm thanh báo động này, nhấn nút **CÀI ĐẶT LẠI\*** nằm dưới hộp báo động hoặc trên bàn phím thiết bị.

2/ Đèn LED "nguồn điện" màu vàng cho biết trạng thái nguồn của hộp báo động:

- sáng ổn định = **Sanicom®** được cấp điện từ nguồn điện chính
- nhấp nháy = lỗi liên quan đến nguồn điện trên **Sanicom®**



3/ Hộp bảo động có thể tắt hoàn toàn bằng cách nhấn và giữ nút **CÀI ĐẶT LẠI\***.

## 4. BẢO HÀNH

Thiết bị được bảo hành hai năm kể từ ngày khách hàng mua sản phẩm, liên quan đến các thiết lập, sử dụng và bảo dưỡng được nêu trong tài liệu hướng dẫn này.

## 5. TIÊU HỦY

Không được vứt bỏ thiết bị này như chất thải sinh hoạt. Phải tiêu hủy thiết bị ở địa điểm tái chế rác thải điện. Các nguyên vật liệu và thành phần của thiết bị có thể được tái sử dụng. Tiêu hủy rác thải điện và điện tử, tái chế và phục hồi bất kì dụng cụ, thiết bị cũ nào cũng đều góp phần vào công tác bảo vệ môi trường.

- 방향에 관계 없이 단자를 전자 보드의 슬롯으로 밀어 넣습니다.

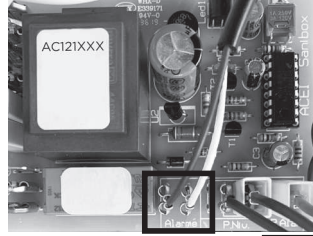

## 한국어

### 1. 설명

#### 1.1 응용 분야

유선 알람 박스로 제어 키패드(**Sanicom® 1**) 또는 원격 제어함(**Sanicom® 2**)의 경보 신호를 울릴 수 있습니다.

#### 1.2 치수

2페이지를 참조하세요.

#### 1.3 기술 데이터

- IP 2X
- **Sanicom® 1**(AC121XXX 전자 보드)용: 12V 전원 공급 장치
- **Sanicom® 2**(MOT120XXX 전자 보드)용: 12V 전원 공급 장치

#### 1.4 공급 범위

알람 박스, 케이블 글랜드가 있는 5m 경보 케이블, 수 커넥터 상자 1개(**Sanicom® 2**)

### 2. 설치

#### 위험

 **Sanicom®리프팅 스테이션을 제대로 고고 부주의하게 켜지지 않게 합니다.**

#### 2.1 SANICOM® 1: 내장된 제어 키패드에 연결

- 크기 20 Torx 드라이버를 사용하여 내장된 제어 키패드의 나사 2개를 풀습니다.
- 후드를 들어 올립니다.
- 부드럽게 잡아당겨 슬롯에서 전자 보드를 제거하고 참조 AC121XXX가 있는지 확인합니다. 이렇게 하면 알람 박스와 장치의 호환성이 보장됩니다.

#### 비고

AC121XXX 베이스 보드는 AC121172 경보 카드와만 호환됩니다.  
AC120XXX 또는 MOT 120172 베이스 보드는 AC121172 경보 카드와 호환되지 않습니다.

- 일자 드라이버를 사용하여 제어 키보드 덮개에 미리 절단된 패드를 제거합니다.
- 케이블 글랜드를 덮개에 나사로 고정합니다. 케이블이 움직이지 않아야 합니다.

- 전자 보드를 다시 제자리에 꽂아 넣습니다.
- 제어 키보드 덮개를 다시 설치하고 나사를 꽂습니다.
- 다른 쪽 끝(잭 플러그)을 유선 알람 박스에 연결합니다.
- **Sanicom® 1** 장치를 다시 컵니다.

#### 2.2 SANICOM® 2: 원격 제어함에 연결

- 제어함 상단에 있는 Phillips 나사를 풀니다.
- 양쪽의 러그를 누르고 커버를 사용자 쪽으로 당깁니다.
- 부드럽게 당겨 전자 보드를 슬롯에서 약간 빼내고 참조 MOT120XXX가 있는지 확인합니다. 이렇게 하면 알람 박스와 장치의 호환성이 보장됩니다.

#### 비고

MOT120XXX 베이스 보드는 MOT120172 경보 카드와만 호환됩니다.  
AC120XXX 또는 AC121XXX 베이스 보드는 MOT120172 경보 카드와 호환되지 않습니다.

- 일자 드라이버를 사용하여 제어 키보드 덮개에 미리 절단된 패드를 제거합니다.
- 케이블 글랜드를 덮개에 나사로 고정합니다. 케이블이 움직이지 않아야 합니다.
- 표시된 위치에 단자를 전자 보드의 슬롯으로 밀어 넣습니다. 필요한 경우 슬롯에서 카드를 살짝 잡아당깁니다.

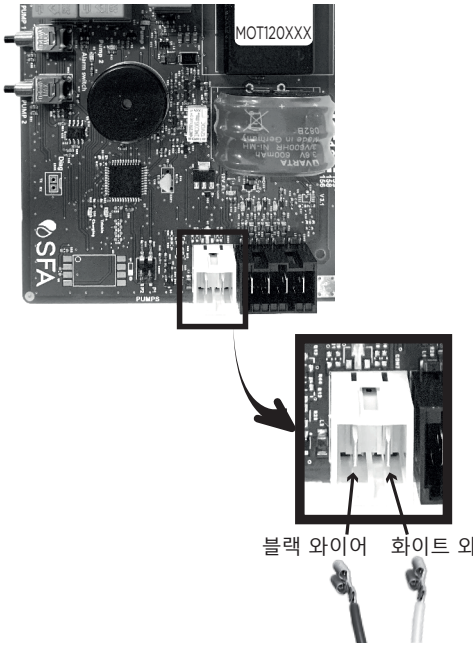

3/ 재설정 버튼(\*)을 길게 눌러 경보 장치를 완전히 끌 수 있습니다.

#### 4. 보증

이 장치는 본 설명서에 따라 설치, 사용 및 유지보수하는 경우 구매일로부터 2년 동안 보증됩니다.

#### 5. 수명 종료 시 폐기

폐기 처분 시, 본 제품은 전기/전자 제품에 관련된 관련 국가 법규에 따라 안전하게 재활용 되어야 합니다. 전기 제품을 분류되지 않은 일반 폐기물로 처분하지 마십시오. 별도의 수거 시설을 사용하십시오. 사용할 수 있는 수거 시설에 관한 정보는 지역 정부에 문의하십시오. 오래된 가전 제품을 새 제품으로 교체할 때, 판매 업체는 구형 제품을 무료로 폐기해야 할 법적 의무가 있습니다. 가전 제품을 매립식 쓰레기 처리장에 버리면 위험한 물질이 지하수로 누출되어 먹이 사슬로 빠져 건강과 행복을 해칠 수 있습니다.

- 전자 보드를 다시 제자리에 꽂아 넣습니다.
- 제어함 덮개를 다시 설치하고 나사를 꽂습니다.
- 다른 쪽 끝(잭 플러그)을 유선 알람 박스에 연결합니다.
- Sanicom® 2 장치를 다시 켭니다.

#### 2.3 벽에 고정

2페이지의 그림을 참조하여 상자를 벽에 장착합니다.

### 3. 사용

Sanicom® 알람 박스에는 독립 전원 공급 장치가 필요하지 않습니다. 전원은 Sanicom®을 통해 공급됩니다. 전원이 끊기면 경보 장치의 배터리가 작동합니다.

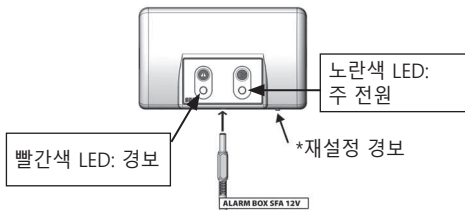

- 1/ 빨간색 일반 경보 LED가 켜지면 베이스 보드의 해당 빨간색 LED가 작동합니다. 오류가 있는 한 경보가 울리면 알람 박스가 울립니다. 이 울림을 중지하려면 알람 박스 아래 또는 장치 키패드에 있는 재설정 버튼(\*)을 누르십시오.
- 2/ 노란색 "주 전원" LED는 알람 박스 전원 공급 장치의 상태를 표시합니다.
  - 켜진 상태 = Sanicom®에 주 전원이 공급되는 상태
  - 점멸 = Sanicom®의 주 전원 오류

## SERVICE HELPLINES

### France

Tél : 01 44 82 25 55  
Fax : 03 44 94 46 19

### United Kingdom

Tel: 08457 650011  
(Call from a land line)  
Fax: 020 8842 1671

### Ireland

Tel: 1850 23 24 25  
(Low Call)  
Fax: +353 46 97 33093

### Deutschland

Tel: 0800 82 27 82 0  
Fax: (06074)30928-90

### Italia

Tel: +39 0382 6181  
Fax: +39 0382 618200

### España

Tfno: +34 93 544 60 76

### Portugal

Tel: +35 219 112 785  
sfa@sfa.pt

### Suisse Schweiz Svizzera

Tel: +41 (0)32 631 04 74  
Fax: +41 (0)32 631 04 75

### Benelux

Tel: +31 475 487100  
Fax: +31 475 486515  
service@sfabeneluxbv.nl

### Sverige

Tlf: +46 (0)8 40 415 30  
service@saniflo.se

### Norge

Tlf: +46 (0)8 40 415 30  
service@saniflo.se

### Polska

Tel: (+4822) 732 00 33  
Fax: (+4822) 751 35 16

### Россия

Тел: (495) 258 29 51  
Факс: (495) 258 29 51

### Česká Republika

Tel: +420 266 712 855  
Fax: +420 266 712 856

### România

telefon: ++40724364543  
service@saniflo.ro

### Türkiye

Tel: +90 212 275 30 88

### 中国

电话 : +86(0)21 6218 8969  
传真 : +86(0)21 6218 8970

### Brazil

Tel: (11) 3052-2292

### Australia

Phone: +1300 554 779  
technical@saniflo.com.au

### New Zealand

Phone: 0800107264  
technical@saniflo.co.nz

### South Africa

Tel: +27 (0) 21 286 0028

### Việt Nam

Tel: +84 (0)977889364

### India

Tel: +91 (0)22 6993 1900  
service@sfapumps.in

Service information : [www.sfa.biz](http://www.sfa.biz)



Points de collecte sur [www.quefairedemesdechets.fr](http://www.quefairedemesdechets.fr)  
Privilégiez la réparation ou le don de votre appareil !